



MS313-28003・MS313-28004 リヤバンパースポイラー

取付・取扱要領書

この度はノア/ヴォクシー、エスクァイア用TRDリヤバンパースポイラーをお買い上げ頂き誠に有難うございます。本書は上記TRDリヤバンパースポイラーの取付け、取扱いについての要領と注意を記載してあります。取付け前に別紙注意書と共に必ずお読み頂き、正しい取付け、取扱いを実施してください。なお、本書は必ずお客様にお渡しください。

本商品は未登録車への取付けは出来ません、取付けは車両登録後に行ってください。

品番・適合一覧表

品番	塗装色	備考
MS313-28003-A0	ホワイト [®] -ルクリスタルシャイン (070)	ノア X・Gグレード用 (含むHV車) '14.01~ ヴォクシー X・Vグレード用 (含むHV車)
MS313-28003-A1	ラグジュアリーホワイトルクリスタルシャインガラスフレック(086-2)	
MS313-28003-C0	ブラックマイカ (202)	
MS313-28003-C1	ブラックシュアゲルガラスフレック (221)	
MS313-28003-C2	スパークリングブラック [®] -ルクリスタルシャイン (220)	
MS313-28003-C3	イスマス [®] -クリングブラック [®] ガラスフレック (224)	エスクァイア (全車) '14.10~
MS313-28003-D0	ボールドマイカメタリック (3R9)	
MS313-28004-00	未塗装品 (プライマー処理品)	

構成部品一覧表

	品名	品番	個数	備考
	リヤバンパースポイラー		1	
	タッピングスクリュー		4	5 × 16
	Jナット		4	5 mm
	グロメット		2	6 mm
	タッピングスクリュー		2	6 × 16
	型紙		1	
	取付・取扱要領書		1	本書は大切に保管して下さい。

以下、MS313-28004-00(未塗装品セット)のみに同梱

	品名	品番	個数	備考
	モール		(各1)	黒/グレー L=2650mm
	PACプライマー		1	K-500

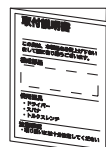
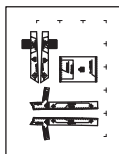
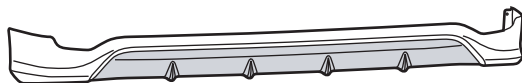

以下、MS313-28004-00(未塗装品セット)のみに同梱



取付上のご注意（取付作業の方へ）

作業を行う前に必ずお読みになり、安全で確実な取付け作業を行ってください。



警告

この内容に従わず、誤った取付け・取扱いを行うと生命の危険または、重大な傷害等を負う可能性がある内容について記載しています。



注意

注意事項を守らないで、誤った取付け・取扱いを行うと事故につながったり、ケガをしたり、車両を損傷する等の恐れがある事を記載しています。



アドバイス

スピーディに作業していただく上で知っておいていただきたいことを記載しています。

⊖ やってはいけないこと

⓪ 必ず行なっていただくこと

⚠ 警告

- ⊖ 本商品への改造・加工、及び適合車種以外への装着は、重大な事故や故障を招く恐れがありますので絶対に行わないでください。
- ⓪ 本商品の取付け・交換は、該当車両の修理書(トヨタ自動車(株)発行)に従い、本書の注意事項をまもり作業を行ってください。
- ⓪ 取付け作業は規定トルクに従って、確実に締付けてください。締め付けが不足すると脱落などにより重大な事故や故障を招く恐れがあります。

⚠ 注意

- ⓪ 本商品を取付け前に、本体・構成部品がすべて揃っていること、損傷や不具合が無いことを確認してください。取付け後に発覚した損傷や不具合のクレームには、対応できない場合があります。
- ⓪ 本商品の取付けは、キズ付き防止のため保護シートの上で取扱いを行ない、同時に取付け部位を保護材にて養生をした上で作業を行ってください。取付け作業時のキズ付きや破損に十分に注意してください。

脱脂作業について（別添の脱脂作業要領も参考にしてください。）

- ⓪ 脱脂作業を行う際は、清潔なウエスを使用して、ホワイトガソリン、イソプロピルアルコール(IPA)または「(株)タクティー取扱いのシリコンオフ」を使用して確実な脱脂を行ってください。指定以外のシリコンオフは使用しないでください。
- ⓪ 脱脂作業にボディーコーティング等の下地処理剤や、パーツクリーナー、ブレーキクリーナーなどの溶剤は絶対に使用しないでください。正しく脱脂が出来ず浮き、剥がれの原因となります。

両面テープについて

- ⓪ 脱脂作業を怠ると両面テープを接着しても剥がれます。
- ⓪ 両面テープは一度貼り付けてから剥がれますと、接着力は低下しますので再貼り付けはできません。
- ⓪ 本商品の両面テープは、環境温度が20℃以下の低温時には接着能力が著しく低下します。温度が不足すると両面テープが剥がれます。
- ⓪ 両面テープの圧着は49N(5kgf)以上(車両が軽く揺れる程度)で確実に行ってください。圧着が不足すると両面テープが剥がれます。
- ⊖ 本商品の取付け後24時間は、洗車や水(水拭きを含む)・雨などが、かからないようにしてください。装着後の注意事項を守らなかった場合、製品の浮き、剥がれの原因となります。

未塗装品の塗装作業について

- ⓪ 本商品は塗装前に下地処理が必要です、必ずサフェーサー塗装から始めてください。
- ⓪ 本商品に塗装をする際は、両面テープを全面マスキングしてください。
- ⓪ 乾燥させる際は製品の変形の無いよう固定してください。又、乾燥温度が高いと変形やひび割れを起こしますので70℃以下で乾燥させてください。

取付けが終わったら

- ⓪ 取付け後、本商品と車両との干渉が無いことを確認してください。
- ⓪ 作業にバッテリーのマイナス端子を外した場合は、作業終了後にシステム設定・確認を行ってください。
- ⓪ 本取り付けに伴い分解・脱着した部位により、再設定・調整が必要となる場合があります。該当車両の修理書(トヨタ自動車(株)発行)に従い、各部の点検・調整・設定を行ってください。

目次

- 1 . 表紙、適合表、構成部品表、構成部品図 1
- 2 . 取付け・取扱いご注意(作業の方へ) 2
- 3 . 目次、取付けに必要な工具・保護具・消耗品、取付構成図 3
- 4 . 取付け要領 4 ~ 9
- 5 . 取付け後の確認・点検 9

取付けに必要な工具・保護具・消耗品

- ・加工用工具(ハサミ、カッター等)・ヤスリ・プラスドライバー・キリ・ドリル(3 . 6 . 1 0)
- ・保護メガネ・軍手・保護シート・保護テープ・マスキングテープ
- ・ホワイトガソリン又はイソプロピルアルコール(I P A)・清潔なウエス

取付構成図

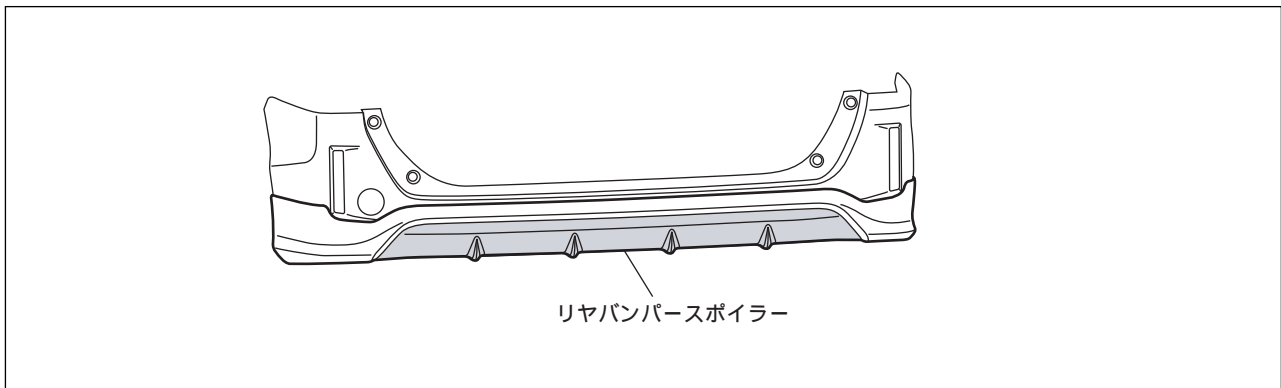

未塗装品の取扱いについて

下記は、未塗装品 (MS313-28004-00) の塗装前、塗装後の作業を記載しています。下記要領に従い作業を行ってください。

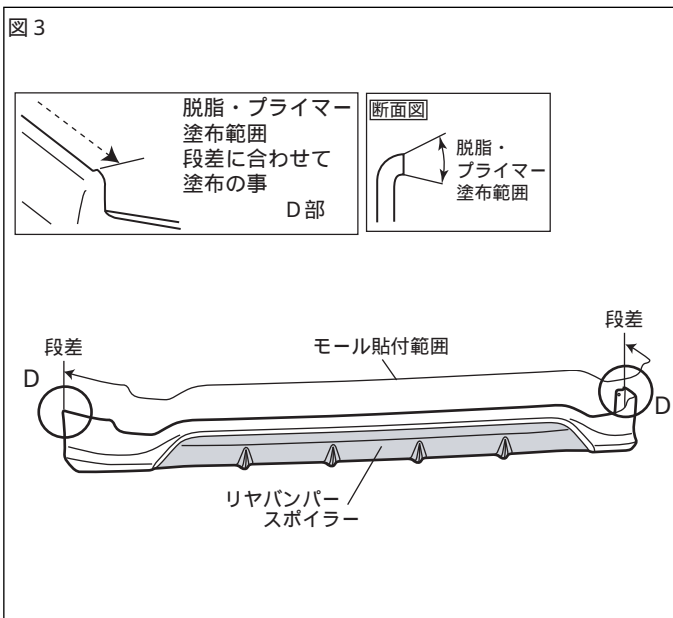
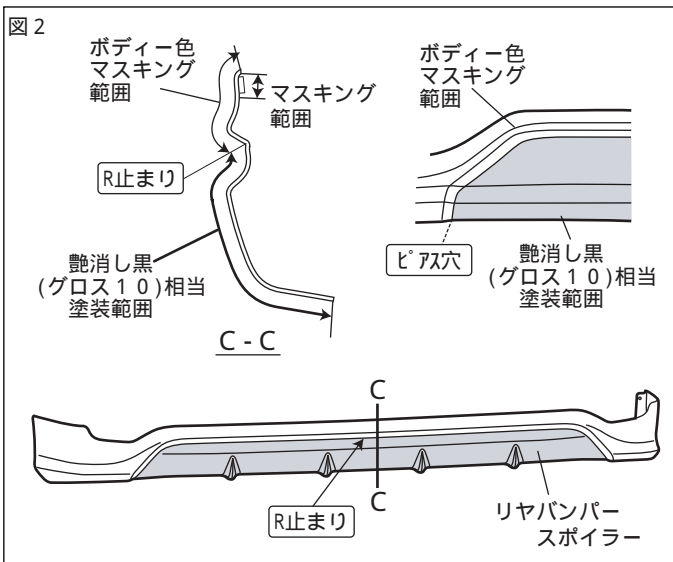
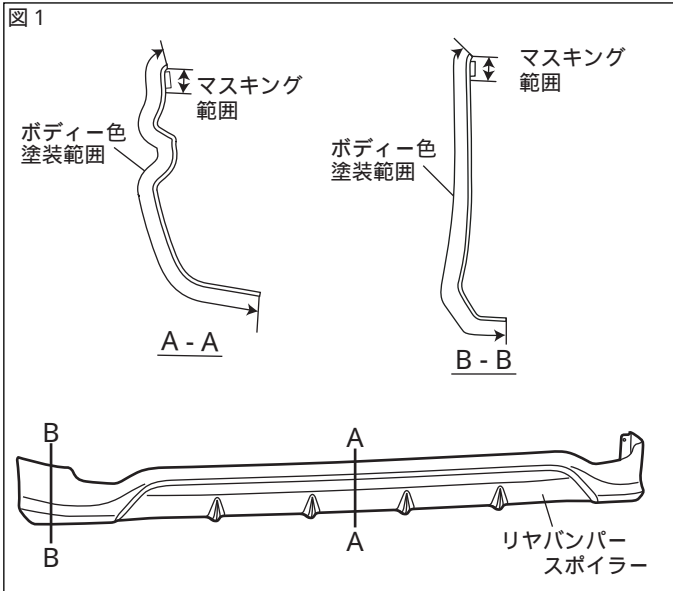

本取付・取扱要領書は、主にLHを示しております、RHも同様に行ってください。

リヤバンパースポイラーの塗装

- 図1のようにリヤバンパースポイラーを塗装する。
- 図2のようにリヤバンパースポイラーにマスキングし、艶消し黒(グロス10相当)で塗装する。

△注意：脱脂をする場合は、IPA又はホワイトガソリンを使用し、シリコンオフおよびシンナーは使用しないでください。
サーフェーサーが溶ける恐れがあります。

△注意：モール貼付面、両面テープには、絶対に塗装しないでください。
接着力が低下します。マスキングテープを貼るなどして、対応してください。

△注意：乾燥温度を70以上に上げますと、製品に変形や割れが発生しますので乾燥温度には十分注意して下さい。強制乾燥させる場合は製品が変形ないように固定して下さい。

モールの貼付け

- 図3のようにモール貼付部の汚れを取り除き、IPA又はホワイトガソリンで一方にふいて脱脂し、PACプライマーK-500を塗布する。

△注意：脱脂を行う際、上記以外の溶剤は使用しないでください。油脂分が残り、テープが剥がれる原因になります。又、プライマーのはみ出しは、シミの原因になりますので注意してください。

👉 アドバイス：脱脂、プライマー塗布後は、10分以上乾燥させてください。

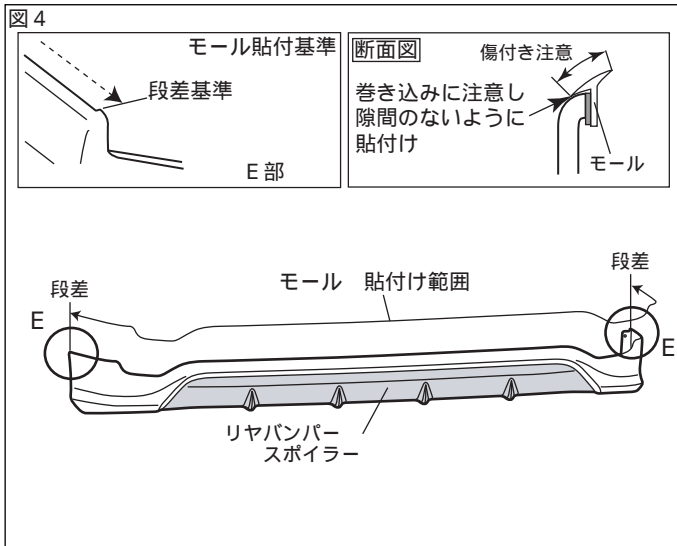

2. 図4のようにリアバンパースポイラーに、モールの両面テープの離型紙を剥がしながら、貼付け圧着する。
{ 49N (5 kgf) 以上 }

⚠注意：モールは、二色同梱されています。塗装色に合わせて、モール色を選択し貼付けてください。

⚠注意：両面テープの接着力最大限に発揮させる為、貼付け作業前に両面テープ部及び車両の貼付け部をドライヤー等で約40程度に暖めて下さい。

取付準備

本取付・取扱要領書は、主にLHを示しております、RHも同様に行ってください。

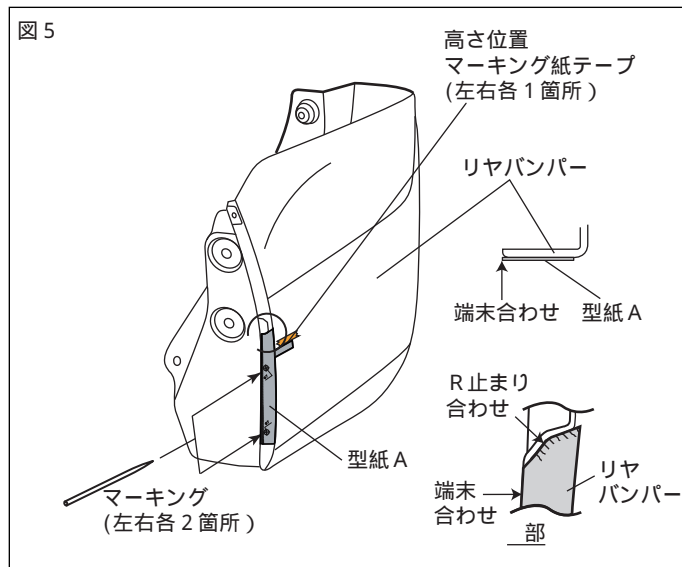

1. 図5のように型紙Aを貼り付け、リアバンパーのホイールハウス部、取付け高さ位置を紙テープでマーキングする。
(穴位置左右各2箇所)
(高さ位置左右各1箇所)

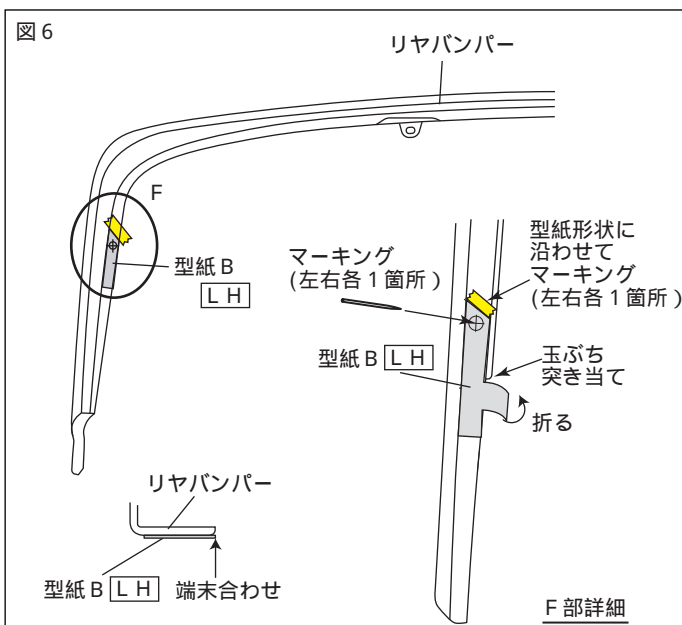

2. 図6のように型紙Bを貼り付け、リアバンパーの下面穴センターをマーキングする。
(左右各1箇所)

⚠注意：カッター使用の際に怪我をしないよう、十分に気を付けて切取り作業をして下さい。

3. 図6のように型紙Bの形状に沿わせてマスキングテープ等でマーキングする。
(左右各1箇所)

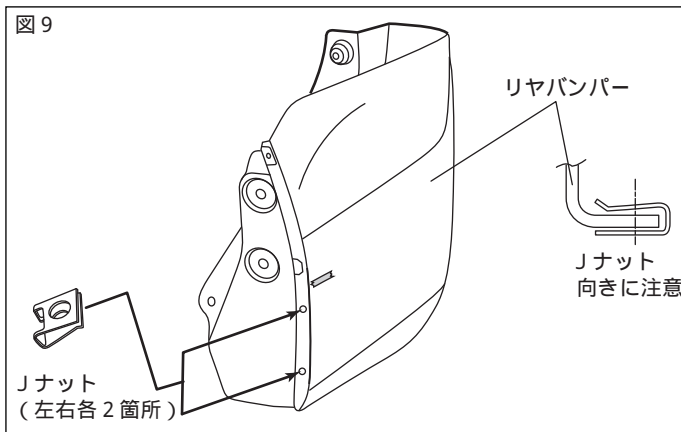
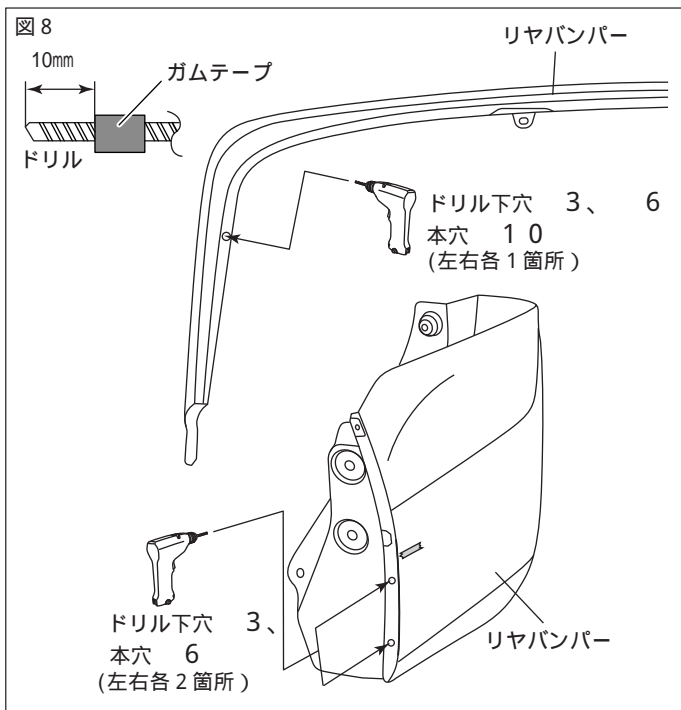
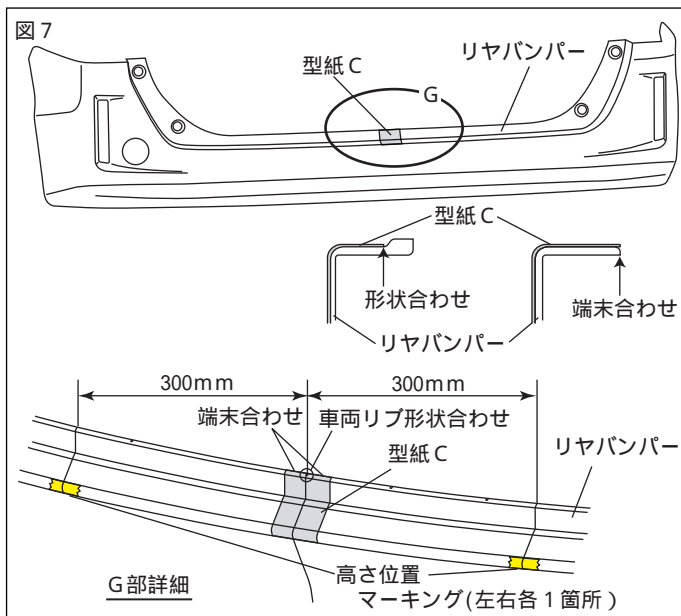

4. 図7のように型紙Cを貼り付ける。(1箇所)
型紙Cはリアバンパースポイラーを取り付けるまで剥さないこと。

5. 図7のようにセンターから左右約300mmの箇所をセンターの高さ位置と同じ高さにマーキングする。(左右各1箇所)

6. 図8のように3、6のドリルの先端にストッパーになるようガムテープを巻きつけ、3、6のドリルを使用してリアバンパー下面穴のマーキング位置に下穴をあける。(左右各1箇所)

7. 図8のように下穴に10のドリルで本穴をあけ、穴のバリを取り除く。(左右各1箇所)

8. 図8のように3のドリルを使用してホイールハウス部のマーキング位置に下穴をあける。(左右各2箇所)

アドバイス：フェンダーライナーも同時に穴をあけて下さい。

9. 図8のように下穴に6のドリルで本穴をあけ、穴のバリを取り除く。(左右各2箇所)

アドバイス：穴あけ加工時、ドリルは穴あけ面に対して垂直にし、マーキング位置からズレないように注意してください。

アドバイス：フェンダーライナーも同時に穴をあけて下さい。

注意：作業時は保護メガネを着用してください。

注意：バリを取り除く時には、穴径が大きくなるように注意してヤスリ等で取り除いてください。

10. 図9のようにリアバンパーホイールハウ部にJナットを差し込む。(左右各2箇所)

注意：Jナットの差し込む向きに注意して下さい。逆に取付けるとタッピングスクリーンが取り付けられなくなります。

図10

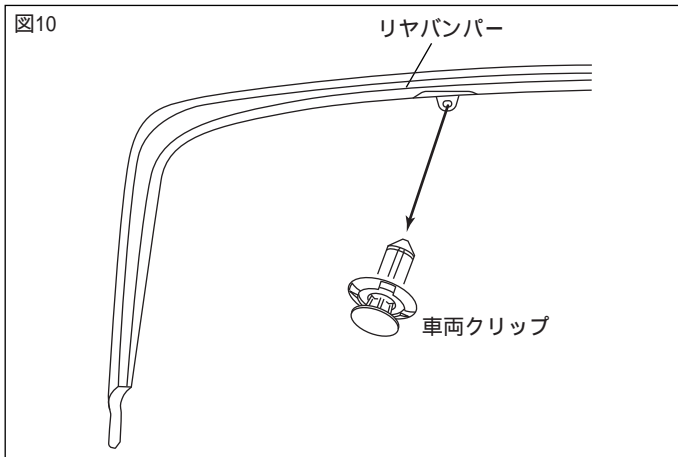

11. 図10のようにリヤバンパーから車両クリップを取外す。
(左右各1箇所)

△注意：取外した車両クリップは再使用しませんので、無くさない様に必ず保管してください。

図11

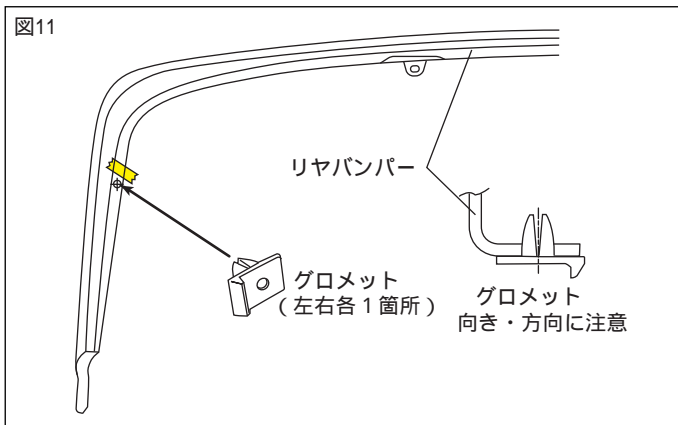

12. 図11のようにリヤバンパー下面部の取付準備3.でマーキングした方向にグロメットを差し込む。
(左右各1箇所)

△注意：グロメットの差し込む向きに注意して下さい。逆に取付けるとリアスポイラーが取り付けなくなります。

図12

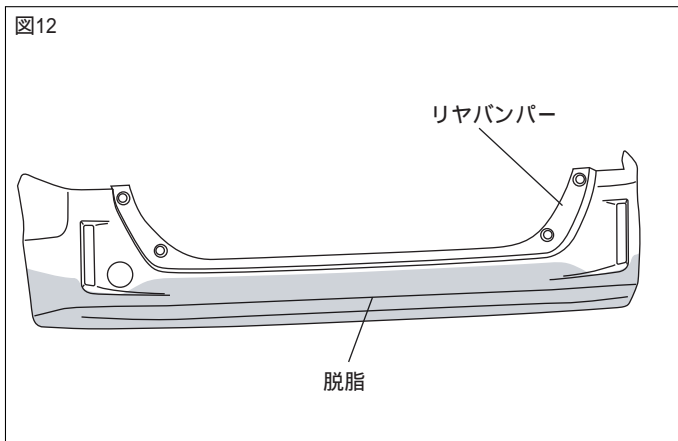

13. 図12のようにリヤバンパーのリヤバンパースポイラー 取付部の汚れを取り除き、IPA又は、ホワイトガソリンで一方向にふいて脱脂する。

△警告：ボディコーティングが施されている場合は、塗装にキズをつけないよう、コンパウンド等で除去した上で、必ず脱脂を行なってください

△注意：脱脂を行う際はIPA又はホワイトガソリンを使用し、パーツクリーナーは使用しないでください。油脂分が残り、テープが剥がれる原因になります。

図13

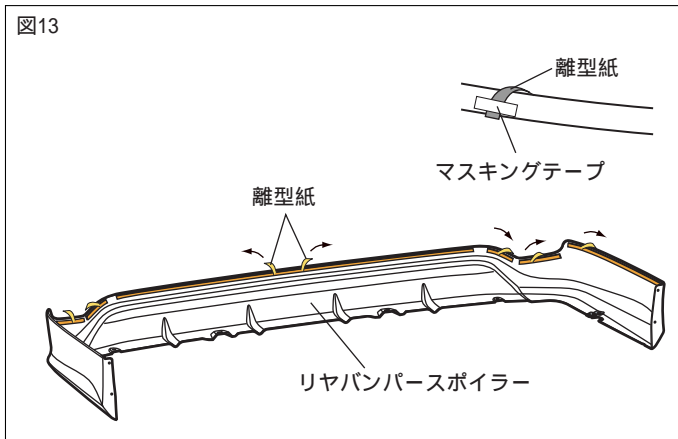

14. 図13のようにリヤバンパースポイラーの両面テープの離型紙を中央から外側に30mm剥がしマスキングテープ等で表側に貼り付ける。
(左右各4箇所)

△注意：両面テープの離型紙をすべて剥がしてしまうと、正しい取付位置に取付けが出来なくなります。

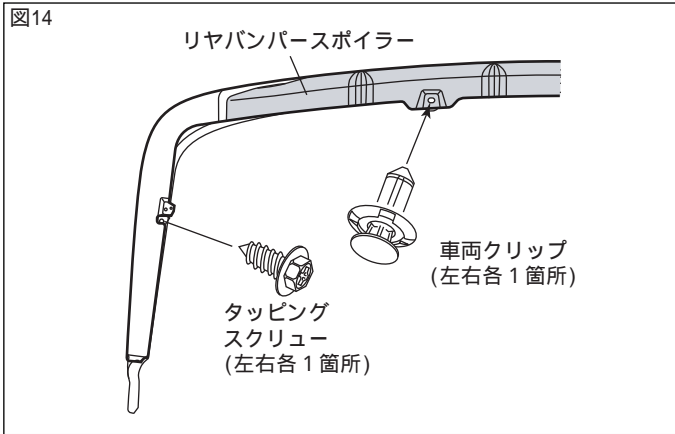

取付要領

本取付・取扱要領書は、主にLHを示しております、RHも同様に行ってください。

- 図14のようにリアバンパースポイラー をリアバンパーにかぶせ、車両クリップとタッピングスクリュー で本締めします。
(左右各1箇所)

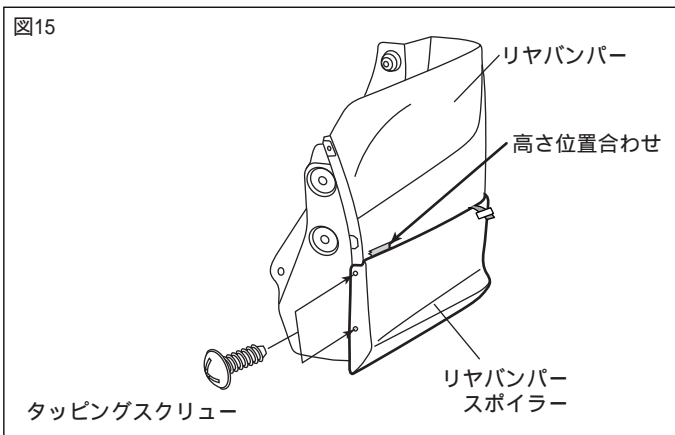

- 図15のようにリアバンパーにリアバンパースポイラー を合わせ、ホイールハウス部をタッピングスクリュー で仮締めする。
(左右各2箇所)

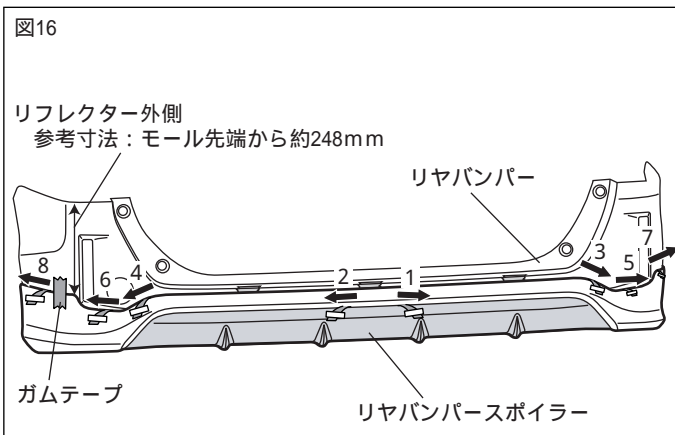

- 図16のようにリアバンパーのリフレクター横にリアバンパースポイラー をガムテープを使い仮固定する。
(左右各1箇所)

- 図16のようにリアバンパースポイラー センター高さ位置を合わせながら、両面テープの離形紙を図番号順に剥がしながら貼付け、圧着する。{ 49N (5kgf) 以上 }

△注意：両面テープの接着力最大限に発揮させる為、貼付け作業前に両面テープ部及び車両の貼付け部をドライヤー等で約40 程度に暖めて下さい。

△注意：両面テープの離型紙を指示した順に剥がさなかった場合、隙が発生する恐れがあります。

△警告：両面テープは十分に圧着して下さい。圧着が不十分な場合は、浮き剥れの原因となる事があります。

△注意：両面テープ接着後24時間以内は洗車しないでください。

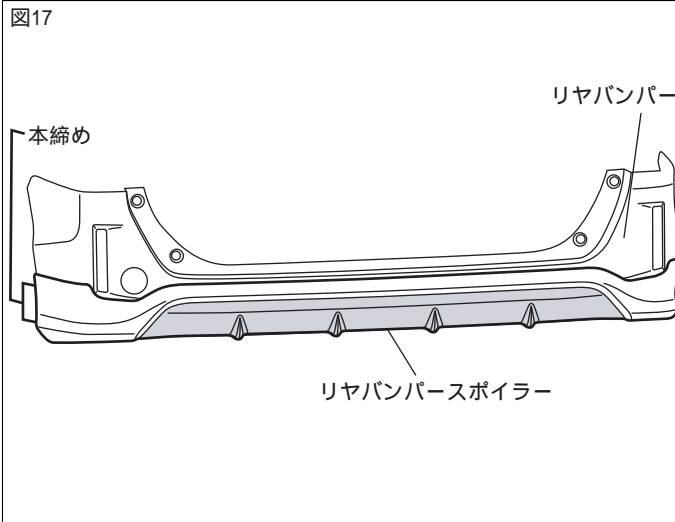

5. 図17のように仮締めしておいたリヤバンパースポイラー ホイルハウス部のタッピングスクリューを本締めします。
(左右各2箇所)

6. 仮固定していたガムテープを剥がします。
(左右各1箇所)

取付完了後の点検・注意事項

1. リヤバンパースポイラー、及びリヤバンパーがスクリュー・クリップにて、車両に確実に取付けられているか点検します。
2. リヤバンパースポイラー及び車両部品に傷を付けていないか点検します。
3. 製品全周に渡り、浮き、剥がれの無い事を確認する。

株式会社トヨタカスタマイジング&ディベロップメント

TRD商品問い合わせ窓口

〒222-0002 横浜市港北区師岡町800番地

TEL:045-540-2121 FAX:045-540-2122

<http://www.trdparts.jp/>

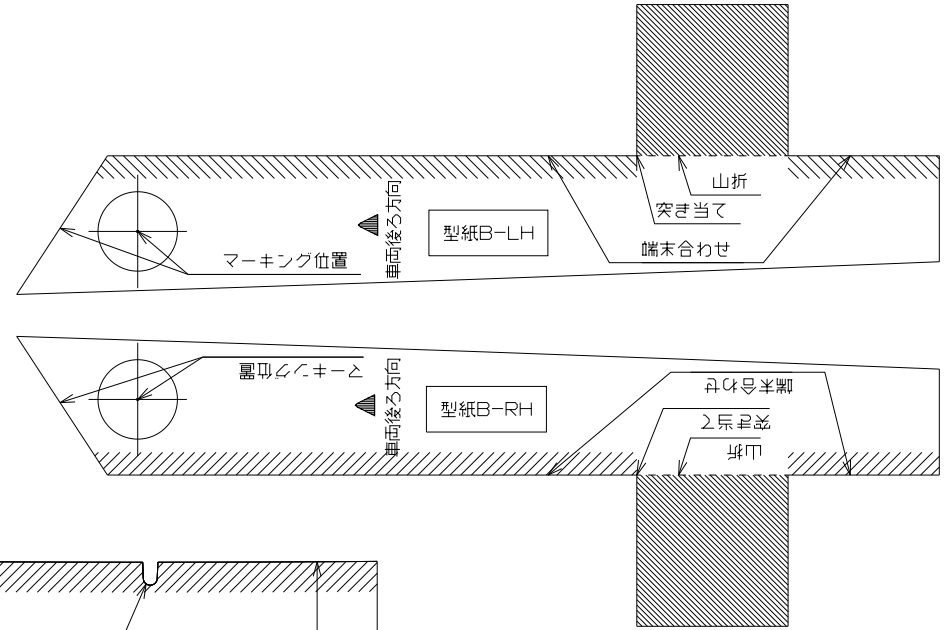
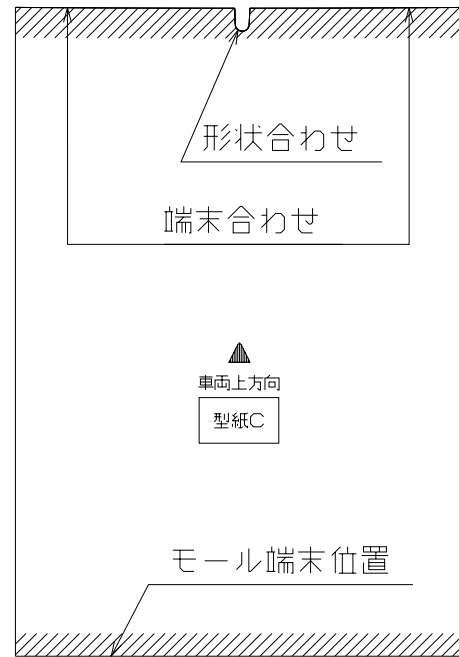
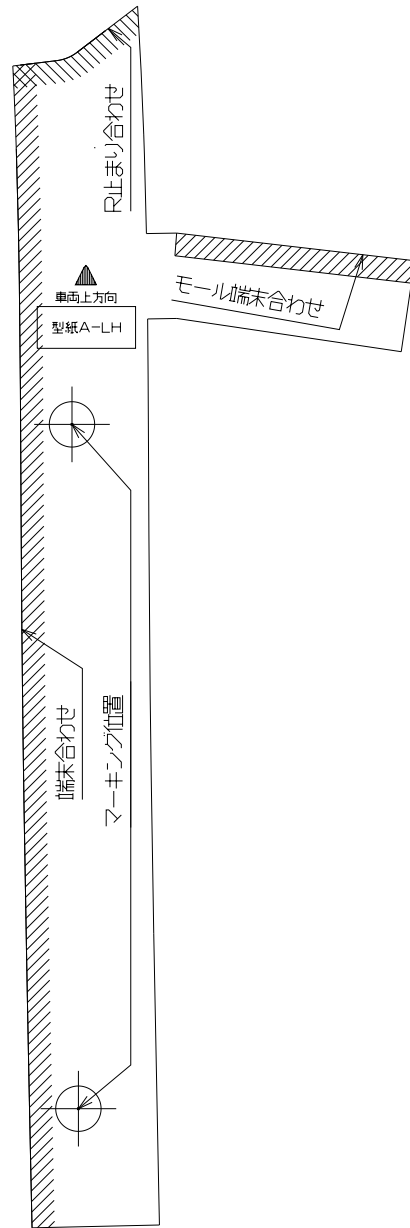
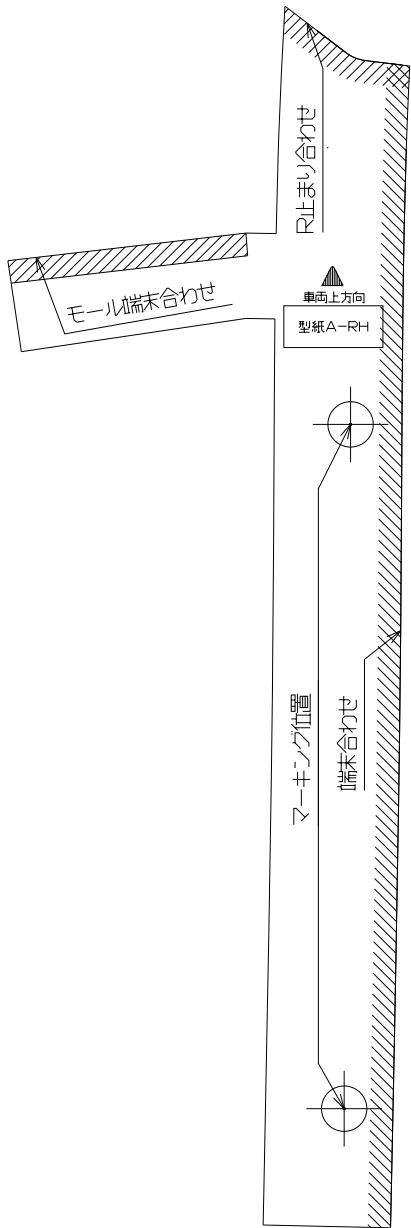

73-MS313-28003-A00