



# MS260-48005/6/7

## GR ショックアブソーバーセット

### 取付・取扱要領書

この度はGRショックアブソーバーセットをお買い上げいただきありがとうございます。  
 開封時に必ず構成部品がそろっていること、製品に損傷が無いことをご確認ください。  
 本書には本製品の取付け・取扱要領について記載してあります。  
 取付け前に必ずお読みになり、正しい取付け、取扱いを実施してください。  
 なお、本書は必ずお客様にお渡しいただき、車内に保管していただくようお願いいたします。

- 本商品は未登録車への取付けはできません、取付けは車両登録後に行ってください。
- 本商品は専用設計の為、必ず専用のスプリングセットと同時装着してください。
- 取付け作業は、必ず該当車両の修理書(トヨタ自動車(株)発行)に従い、本書の注意事項をまもり作業を行ってください。



本商品は、インテリジェントクリアランスソナー(以下、ICSという)装着車には取付けできません。ICS装着車へ取付けた場合、ICSが正常に作動しません。絶対に装着しないこと。



本商品を装着した際は、車両姿勢が変更となるため、各種再設定・調整・点検が必要となります。  
 該当車両の修理書(トヨタ自動車発行)・本書及び、スプリングセットに添付の設定マニュアルに従い、必ず設定を実施すること。  
 再設定、調整を行わない場合、TSS(Toyota Safety Sense)が正常に作動しません。  
 必ず再設定・調整・点検を行うこと。

#### ■ 品番・適合車種





品番	適合車	年式	型式	適合	備考
MS260 - 48005	ハリアー GR-S	'17.06~	ZSU6*W	ガソリン車	'17.06~マイナーチェンジ以降 インテリジェントクリアランスソナー(ICS)装着車は除く
MS260 - 48006			ASU6*W	ターボ車	
MS260 - 48007			AVU65W	ハイブリッド4WD車	

- ・専用スプリングセット(MS250-48005/6/7/8/9)との同時装着が必須となります。
- ・最新の適合情報はTRDカタログサイトをご覧ください。<http://www.trdparts.jp/>





#### ■ 構成部品

	部品名	数量	備考
①	フロントショックアブソーバー	各1	RH/LH
②	スプリングインシュレーター	2	RH/LH 共用
③	フロントショックアブソーバーロックナット	2	M14×1.5
④	リヤショックアブソーバー	2	
⑤	取付・取扱要領書(本書)	1	







## ■ 取付け、取扱い上のご注意

 <b>警告</b>	この内容に従わず、誤った取付け、取扱いを行うと人が死亡したり、重傷等を負う可能性がある内容について書かれています。
 <b>注意</b>	この内容に従わず、誤った取付け、取扱いを行うと人が傷害を負ったり、物的損害に結びつく可能性がある内容について書かれています。
	<b>してはいけない行為</b>
	<b>必ずおこなっていただくこと</b>





### 警告

-  本商品を適合車種以外には使用しないでください。破損や故障により重大事故を招く場合があります。
-  エンジンルーム、マフラーの近くに作業が及ぶ場合、冷めている事を確認して作業を行ってください。熱いままで作業を行うと火傷や思わぬケガの原因になる場合があります。
-  車両より取外したボルト、ナット類を再使用する場合は、サビや劣化を点検して不具合がある場合は必ず新品部品と交換してください。
-  取付けの際は、該当車両の修理書に従い、規定トルクにてボルト・ナット類を確実に締付けてください。締付け不足があると徐々に緩みが発生し、脱落等の重大な事故の原因となる場合があります。

### 注意

-  本商品の取付け、交換作業は必ず専門の整備工場で行ってください。
-  本商品の取付け、交換は該当車両の修理書（トヨタ自動車㈱発行）に従い、本書の注意事項をまもり作業を行ってください。
-  本商品を工具でつかんだり、落下させるような乱暴な扱いはしないでください。キズや衝撃により破損や事故の原因となる場合があります。
-  部品の取付け、交換の締付け作業時にインパクトレンチは絶対に使用しないでください。破損や事故の原因となる場合があります。
-  取付け、修理、交換等でスプリングを圧縮する際は均一に圧縮して過大に圧縮する事はしないでください。破損や事故の原因となる場合がありますので、十分に注意して作業を行ってください。
-  装着後は、該当車両の修理書に従いヘッドライト光軸等、各種の再設定、調整、確認を実施してください。

## ■ 取扱い上のご注意 （ご使用になるお客様へ）

-  本商品には十分な強度、耐久性を持たせてありますが保管状態や走行によっては故障が起こる可能性があります。保管や走行、取扱いに際しては十分にご注意ください。
-  急発進、急制動、急旋回などの無理な走行や乱暴な運転はしないでください。製品に過剰な負担がかかり、故障の原因となるばかりでなく、重大な事故を誘発する原因になりますので絶対にお止めください。
-  本商品は舗装路での走行を想定しています。悪路などを走行する際は、安全な速度で走行してください。
-  装着後に衝突等の衝撃を受けた場合は、直ちに使用を中止して取付け販売店にて点検を受けてください。
-  走行中に異常な振動や異音を感じたら直ちに安全な場所に停車して、取付け販売店にご連絡ください。そのまま走行を続けると重大な事故や破損の原因となる場合があります。

■本商品は1年・20,000Kmの保証を実施いたします。（1年または20,000Km 走行時点のいずれか早い方まで）  
 ※保証の詳細はTRDパーツカタログサイト<<http://www.trdparts.jp/>>「保証について」をご覧ください。

## ■ ショックアブソーバーの取付け

- ・該当車両の修理書(トヨタ自動車(株)発行)に従い、本書の注意事項をまもり取付け作業を行なってください。  
取付け方法/取付け時の規定トルクでの締め付けは、純正部品と同様に行ってください

### ・フロントショックアブソーバー

フロントショックアブソーバーは RH 用 LH 用と、方向性があります。

ブラケット向きに注意して、[TRDロゴ]が車両外側に向くように組付けてください。

### ・リヤショックアブソーバー

リヤショックアブソーバーは左右共通です。純正部品と同様に[プレート部]を車両前方になる用のように組付けてください。

※リヤショックアブソーバーは左右共通品のため、そのまま組付けると左右でTRDロゴの向きが異なります。  
ブッシュ軸方向に回転させて向きをそろえてください。

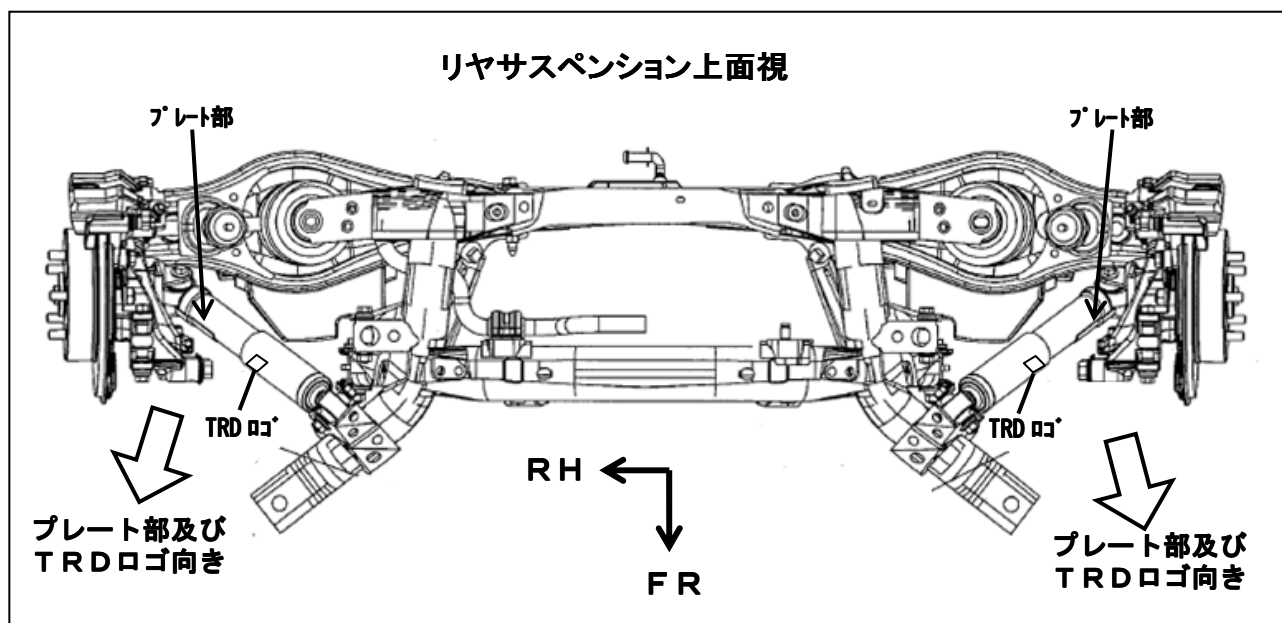

## ■ 組付け後の確認

- ・専用のスプリングとの組み合わせで組付け後、該当車両の修理書(トヨタ自動車(株)発行)に従い、各種再設定、調整、点検を実施してください。

**※再設定の際は、スプリングセットに添付の【設定マニュアル】をご確認の上、**

**再設定を行ってください。**

- ・装着後に数kmの試走を行い異音や干渉、各部に緩みなど無いことを確認する。
- ・装着後の取付け部は、定期点検時などに緩み等が無い点検を行ってください。

本商品を装着した際は、車両姿勢が変更となるため、各種再設定・調整・点検が必要となります。

該当車両の修理書(トヨタ自動車発行)・本書及び、スプリングセットに添付の設定マニュアルに従い、必ず設定を実施すること。

再設定、調整を行わない場合、**TSS (Toyota Safety Sense) が正常に作動しません。**  
必ず再設定・調整・点検を行うこと。