



# MS342-18001・MS342-18002 リヤトランクスポイラー

## 取付・取扱要領書

この度は86用TRDリヤトランクスポイラーをお買い上げ頂き誠に有難うございます。  
本書は上記TRDリヤトランクスポイラーの取付け、取扱いについての要領と注意を記載してあります。  
取付け前に必ずお読み頂き、正しい取付け、取扱いを実施してください。  
なお、本書は必ずお客様にお渡しください。

**本商品は未登録車への取付けは出来ません、取付けは車両登録後に行ってください。**

### 品番・適合一覧表

品番	塗装色	備考
MS342-18001-A0	サンホワイト <sup>®</sup> -ル (37J)	86 全適応 '12.04~
MS342-18001-C0	クリスタルブラックシリカ (D4S)	
MS342-18001-D0	ライトニングレッド <sup>®</sup> (C7P)	
MS342-18001-E0	オレンジメタリック (H8R)	
MS342-18001-A1	クリスタルホワイト <sup>®</sup> -ル (K1X)	
MS342-18001-B2	アイスシルバー <sup>®</sup> -メタリック (G1U)	
MS342-18001-D1	ピュアレッド (M7Y)	
MS342-18002-00	未塗装品 (プライマー処理品)	

### 構成部品一覧表

	品名	品番	個数	備考
	リヤトランクスポイラー		1	
	ナット	90467-06169	2	6mm
	クッション		2	
	黒丸シール		1	5枚セット
	黒角シール		1	14枚セット
	型紙		1	
	取付・取扱要領書		1	本書

以下、MS342-18002-00 (未塗装品セット) のみに同梱

	品名	品番	個数	備考
	モール		(各1)	黒/グレー L=2100mm 補給品番「76877-SP000」
	PACプライマー		1	K-500



以下、MS342-18002-00(未塗装品セット)のみに同梱





トヨタ テクノクラフト株式会社

〒222-0002 横浜市港北区新綱町900番地 TEL:045/540-2121 FAX:045/540-2122

## 取付・取扱上の注意

この取付・取扱要領書では安全にご使用いただく為に、特にお守り頂きたいことなどを、次のマークで表示しています。

 <b>警告</b>	この内容に従わず、誤った取付け、取扱いを行うと、人が死亡したり、重傷等を負う可能性がある内容について書かれています。
 <b>注意</b>	この内容に従わず、誤った取付け、取扱いを行うと、人が障害を負ったり、製品等の物的損害に結びつく可能性がある内容について書かれています。
 <b>アドバイス</b>	スピーディーに作業していただく上で知っておいていただきたいことを記載しています。

**確認** 本商品が到着後、すぐに本体に破損が無いこと、付属品が全て揃っていることを確認してください。

-  **警告** 取付作業は、必ず平坦な場所でエンジンを切り、サイドブレーキがかかっていることを確認後行ってください。不安定な場所で作業、車両が動く状態での作業は重大な事故原因となります。
-  **警告** エンジンルームやマフラー等の付近で作業を行う場合、ヤケド等の重大な怪我に注意してください。
-  **警告** 本商品への改造・加工、適合車種以外への装着は絶対に行わないでください。破損や事故の原因となります。
-  **警告** 取付けの際は、指定トルクに従って各ボルト類を十分に締め付けてください。取付け時に緩みがあると徐々に緩みが大きくなり、脱落等により重大な事故、故障の原因となります。
-  **警告** 取付け初期は、ボルト類が緩みやすいので、数キロ走行後には必ず増し締めを行ってください。
-  **警告** 取付け後、本商品と他の部品とが干渉していないかを確認してください。干渉している場合は、本商品を購入した販売店にご相談ください。そのまま走行すると破損や故障の原因となります。
-  **警告** 本商品装着後に、衝突等の強い衝撃を受けた場合、取付部分や本体に変形や破損、故障を生じる場合がありますので、直ちにご使用をお止めください。
-  **警告** 走行中に異常な振動や異音を感じたら直ちに安全な場所に停車し、整備工場にて点検を受けてください。そのまま走行を続けると、車両の破損や事故の原因となります。
-  **警告** 本商品は舗装路での走行を想定して設計されています。悪路や雪道での走行は、商品によっては破損の原因になりますのでお止めください。
-  **警告** 本商品には十分な強度・耐久性を持たせてありますが、保管条件や取扱条件、走行条件によっては破損、故障が起こる可能性があります。保管、取付作業、ご使用に際しては十分にご注意ください。
-  **注意** 本商品の交換・取付作業は必ず専門の整備工場で行ってください。
-  **注意** 本商品の取付の際は必ず該当車両の修理書（トヨタ自動車㈱発行）に従い、本書の注意事項を守って作業を行ってください。
-  **注意** 本商品は各構造基準に適合しているため、車検時も通常の検査と同様に受けられます。ただし適合車種以外に装着した場合、またはその他の部位を改造しているなどの使用状況によっては、その限りではありません。
-  **注意** 本商品の塗装・乾燥を行う際は、乾燥温度を70 以上に上げますと、製品に変形や割れが発生しますので乾燥温度には十分注意してください。強制乾燥させる場合は製品が変形しないように固定してください。
-  **注意** 脱脂する際は、ホワイトガソリン又はイソプロピルアルコールを使用し、その他の溶剤は使用しないでください。
-  **注意** 本書で指示した以外の車両部品を取り外さないでください。
-  **注意** 本商品を車両へ取付ける際は、傷付き防止のため作業前に保護シートを準備し、取付け作業は必ず保護シートの上で行ってください。また、取付け作業時には車両部品に傷を付けないように十分に注意してください。
-  **注意** 両面テープの接着力最大限に発揮させる為貼付け作業前に両面テープ部及び車両の貼付け部をドライヤー等で約40 程度に暖めて下さい。
-  **注意** お手入れの際には、シンナー、ガソリン等の有機溶剤は使用しないでください。変色・変形の原因となります。
-  **注意** 取付作業や走行により、車両本体、または本商品が損傷した場合のクレームには応じかねます。上記の事項と本書の装着要領を必ずお守りください。

本商品は、1年・20,000 Kmの保証を実施致します。（1年または20,000 Km走行時点のいずれか早い方まで）

保証の詳細はTRDパーツカタログサイト<<http://www.trdparts.jp/>>「保証について」をご覧ください。

不具合が発生した場合は、お買い上げいただいた販売店へ、早急にご連絡お願い致します。

## ■未塗装品の取扱いについて

下記は、未塗装品 (MS342-18002-00) の塗装前、塗装後の作業を記載しています。下記要領に従い作業を行ってください。

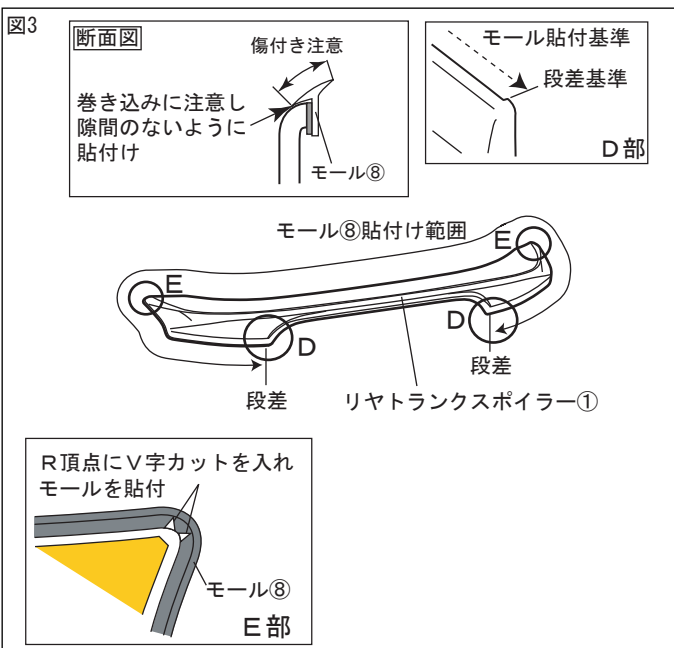
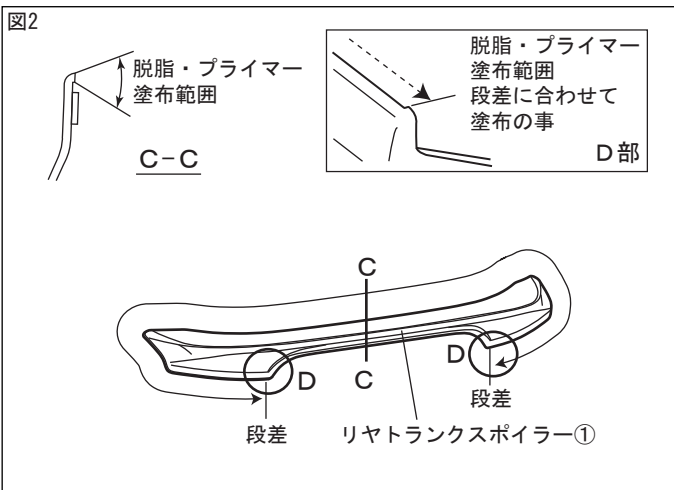
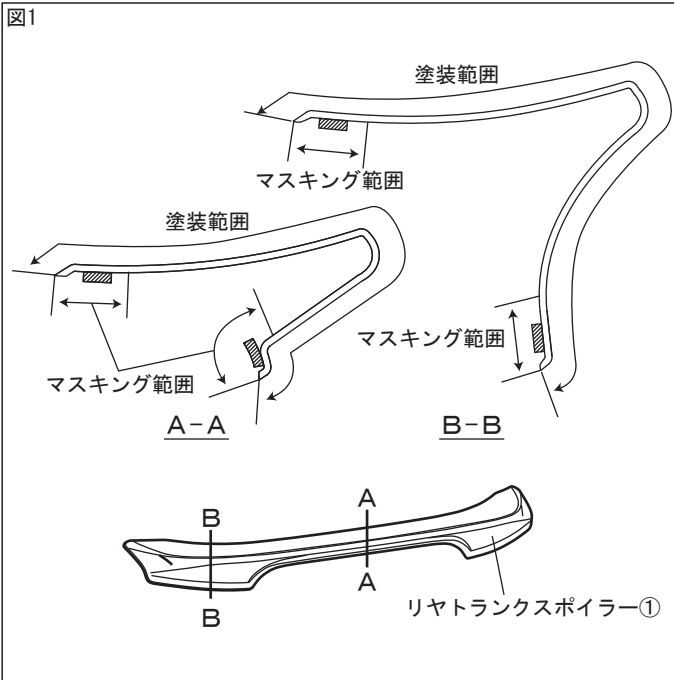

## □リヤトランクスポイラーの塗装

- 図1のようにリヤトランクスポイラー①を塗装する。

△注意：脱脂をする場合は、ホワイトガソリン又はイソプロピルアルコール（以下IPAという）を使用し、シリコンオフおよびシンナーは使用しないでください。プライマーが溶ける恐れがあります。

△注意：両面テープには、絶対に塗装しないでください。接着力が低下します。マスキングテープを貼るなどして、対応してください。

△注意：乾燥温度を70℃以上に上げますと、製品に変形や割れが発生しますので、乾燥温度には充分注意してください。強制乾燥させる場合は、製品が変形しないように固定してください。

## □モールの貼付け

- 図2のようにモール貼付部の汚れを取り除き、IPA又はホワイトガソリンで一方向にふいて脱脂し、PACプライマーK-500⑨を塗布する。

△注意：脱脂を行う際、上記以外の溶剤は使用しないでください。油脂分が残りに、テープが剥がれる原因になります。又、プライマーのはみ出しは、シミの原因になりますので注意してください。

👉アドバイス：脱脂、プライマー塗布後は、10分以上乾燥させてください。

- 図3のようにリヤトランクスポイラー①の端末に、モール⑧の両面テープの離型紙を剥がしながら、貼付け {49N (5kgf) 以上} 圧着する。モール⑧は長めに設定されているので、長さを合わせてハサミ等で切り落とす。

△注意：モール⑧は、二色同梱されています。塗装色に合わせて、モール色を選択し貼付けてください。

△注意：両面テープの接着力最大限に発揮させる為、貼付け作業前に両面テープ部及び車両の貼付け部をドライヤー等で約40℃程度に暖めて下さい。

△注意：モール⑧を切り欠き等を入れる時は、リヤトランクスポイラー①表面から見える箇所を傷付けないように注意してください。

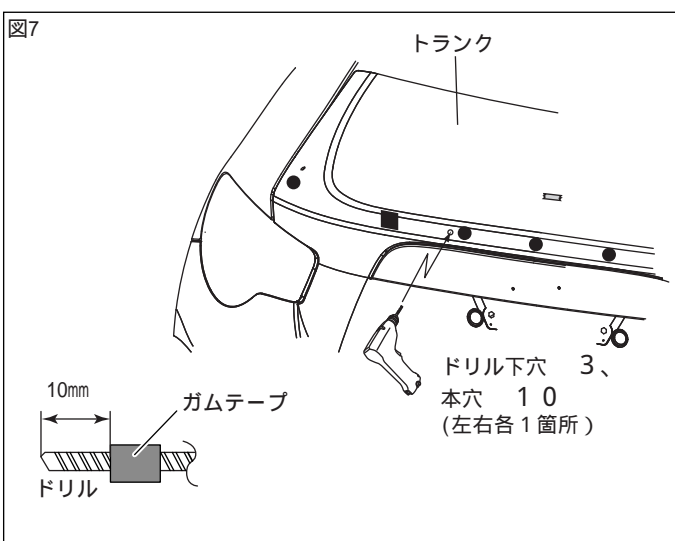
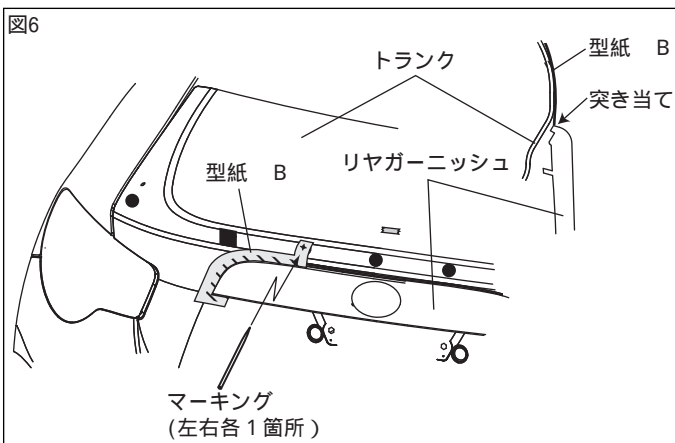
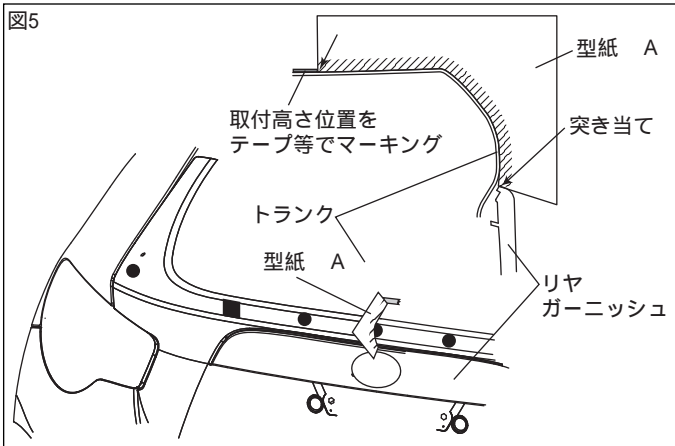
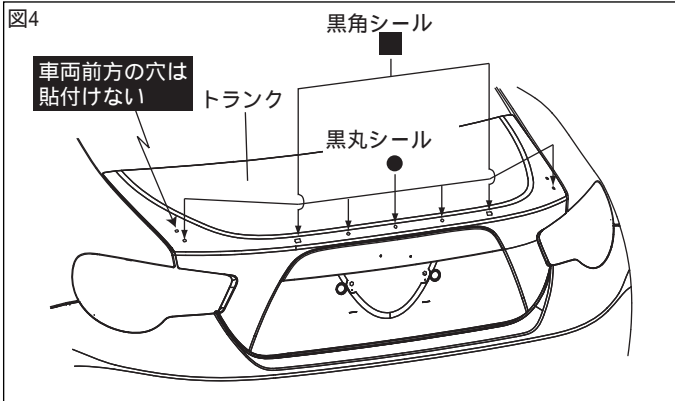

## 取付準備

1. 純正トランクスポイラー装着車はトランクスポイラーを取外す。
2. 純正トランクスポイラー装着車は図4のように脱脂したトランクの取付け丸穴に黒丸シール (5箇所)、四角穴に黒角シール (左右1箇所) を貼付ける。
3. 車両トランクの内ばりを取外してください。

△注意：内ばりを取外す際は、車両サービスマニュアルを参照し、部品の破損に注意してください。

△注意：内ばりを取外さずに穴あけ加工を行うと、トランク内の配線等を傷つけるため注意して下さい。

4. 型紙 A を厚紙に貼付けてから切り取り、図5のようにトランクにあてがい、製品取付高さ位置をテープ等でマーキングする。(1箇所)

5. 型紙 B を切り取り、図4のように車両リヤガーニッシュに合わせ、穴位置をマーキングする。(左右各1箇所)

△注意：使用した型紙はRHにも使用しますので、破かないようにしてください。

6. 図7のように 3、10のドリルの先端にストッパーになるようガムテープを巻きつけ、3のドリルを使用してマーキング位置に下穴をあける。(左右各1箇所)
7. 図7のように下穴に 10のドリルで本穴をあけ、穴のバリを取り除く。(左右各1箇所)

👉 アドバイス：穴あけ加工時、ドリルは穴あけ面に対して垂直にし、マーキング位置からズレないように注意してください。

△注意：作業時は保護メガネを着用してください。

△注意：バリを取り除く時には、穴径が大きくなるように注意してヤスリ等で取り除いてください。

△注意：穴あけ加工時は、トランク内の配線等を傷つけないように注意して下さい。



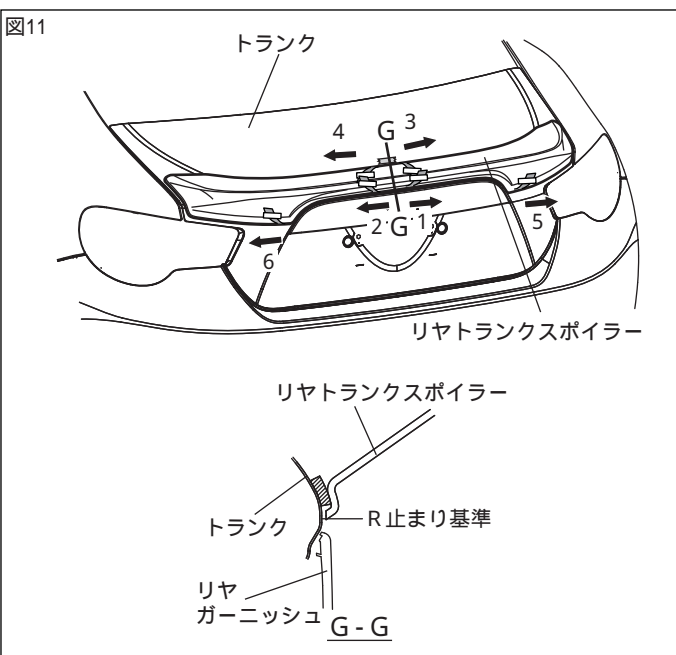
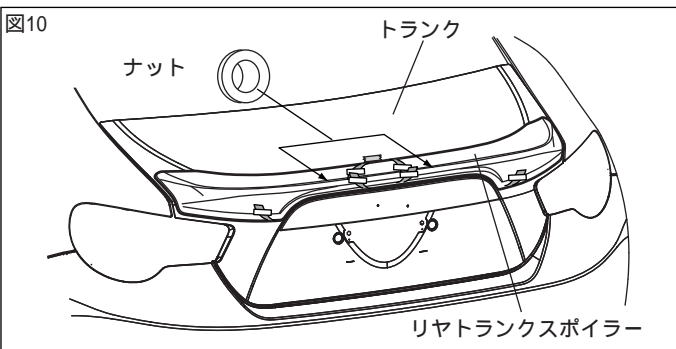
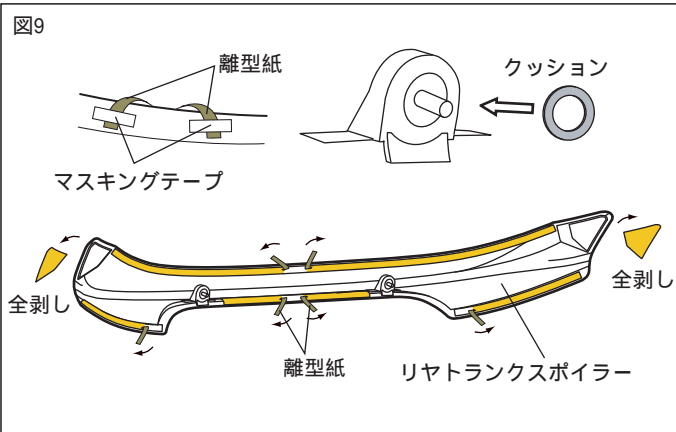
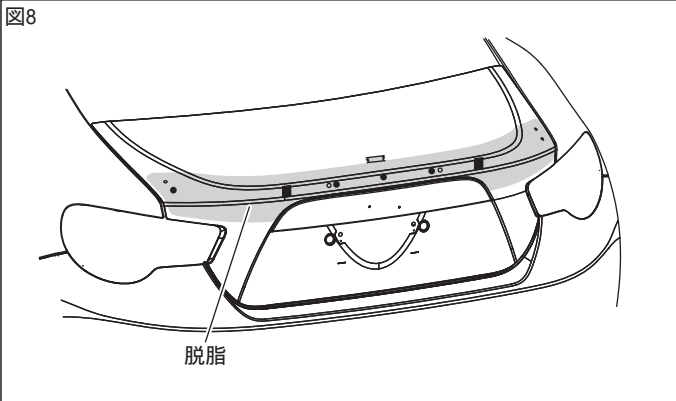

8. 図8のようにトランクのリヤトランクスポイラー 取付部の汚れを取り除き、IPA又はホワイトガソリンで一方向にふいて脱脂する。

⚠警告：ボディーコーティングが施されている場合は、塗装にキズをつけないよう、コンパウンド等で除去した上で、必ず脱脂を行なってください。

⚠注意：脱脂を行う際はIPA又はホワイトガソリンを使用し、パーツクリーナーは使用しないでください。油脂分が残り、テープが剥がれる原因になります。

9. リヤトランクスポイラー の両面テープの離型紙を、図9のように中央から外側に約30mm剥がし(左右各3箇所)、マスキングテープ等で表側に貼り付け、両端の両面テープの離型紙は全て剥がす。

⚠注意：両面テープの離型紙をすべて剥がしてしまうと、正しい取付位置に取付けが出来なくなります。

10. リヤトランクスポイラー のボルト座面に図9のようにクッション を貼付ける。(左右各1箇所)

### 取付要領

1. リヤトランクスポイラー をトランクに合わせ、ナット を仮締める。(左右各1箇所)

2. 図11のようにリヤトランクスポイラー の上端の取付高さ位置をマーキング位置に合わせ、下端をトランクのR止まりに合わせ、両面テープの離型紙(左右各3箇所)を左図番号順に剥がしながら貼付け圧着する。  
{ 49N (5kgf) 以上 }

⚠注意：両面テープの接着力最大限に発揮させる為、貼付け作業前に両面テープ部及び車両の貼付け部をドライヤー等で約40 程度に暖めて下さい。

⚠注意：両面テープの離型紙を指示した順に剥がさなかった場合、隙が発生する恐れがあります。

⚠警告：両面テープは十分に圧着して下さい。圧着が不十分な場合は、浮き剥れの原因となる事があります。

⚠注意：両面テープ接着後24時間以内は洗車しないでください。

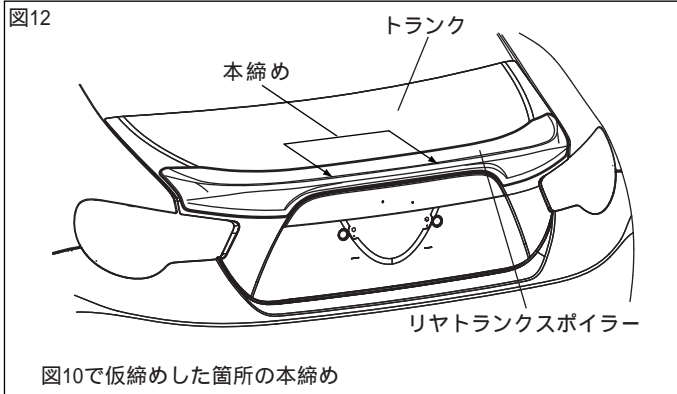

3. 仮締めしておいたナット でリヤトランクスポイラー を本締めする。  
(左右各1箇所)
4. 車両トランクの内ばりを復元してください。

△注意：内ばりを復元する際は、車両サービスマニュアルを参照し、部品の破損に注意してください。

### 取付完了後の点検・注意事項

1. リヤトランクスポイラーがナットにて、車両に確実に取付けられているか点検する。
2. リヤトランクスポイラー及び車両部品に傷を付けていないか点検する。
3. 製品全周に渡り、浮き、剥がれの無い事を確認する。