



81430-ZN600

LEDデイタイムランプセット

【フロントスポイラーLED有り構成部品】取付・取扱要領書

この度はLEDデイタイムランプセットをお買い上げ頂き誠に有難うございます。
 本書は上記LEDデイタイムランプセットの取付け、取扱いについての要領と注意を記載してあります。
 取付け前に必ずお読み頂き、正しい取付け、取扱いを実施してください。
 なお、本書は必ずお客様にお渡しください。

本商品は未登録車への取付けは出来ません、取付けは車両登録後に行ってください。

品番・適合一覧表

品番	適合品番	備考
81430-ZN600	MS341-18004/5	86 マイクインジ [®] 以降 '16.07~

本商品は、別売りフロントスポイラー (MS341-18004/5)との同時装着が必須になります。

構成部品一覧表

	品名	品番	個数	備考
	LEDランプ RH		1	裏面青色マーキング有り
	LEDランプ LH		1	裏面赤色マーキング有り
	ハーネスA		1	ユニットボックス付
	ハーネスB		1	LED接続ハーネス
	結束バンド		13	1 = 150
	クッション		5	100×50
	ボルト		4	M3×12
	ブラケット		4	M3ビス穴付
	結束バンドベース		5	
	ハーネスクランプ		1	フォグラмп搭載車用
	取付・取扱説明書		1	本書は大切に保管してください。

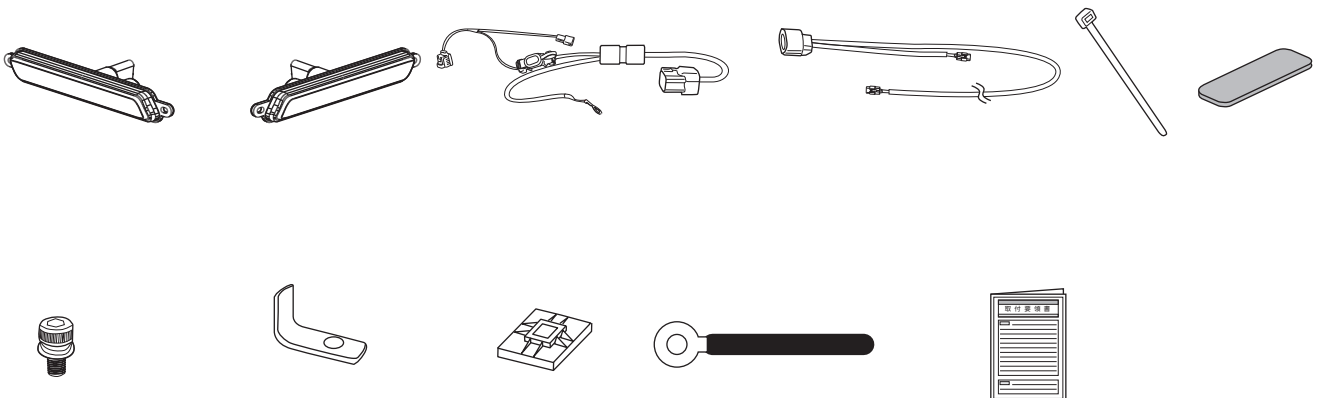

LEDデイタイムランプ配線取付け上の注意事項

- ❗ ビニールテープをご使用の際は、必ず難燃性の耐熱ビニールテープを使用してください
推奨品：V9650-0484（耐熱ビニールテープ・灰色）
- ❗ バッテリー復元作業後は、機能部品に初期化や調整が必要な場合があります。取付け作業後は必ず該当車両の修理書に従い、初期化・調整作業の有無をご確認ください。

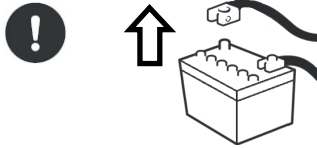

取付ける前に

- ・作業前に、必ずバッテリーの⊖側ケーブルをはずす。

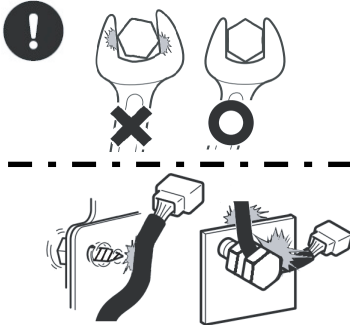

部品を取付ける際は

- ・部品サイズにあった工具を使用する。
- ・部品の裏側に注意して、配線の噛み込みやビスの接触、断線に十分に注意する。

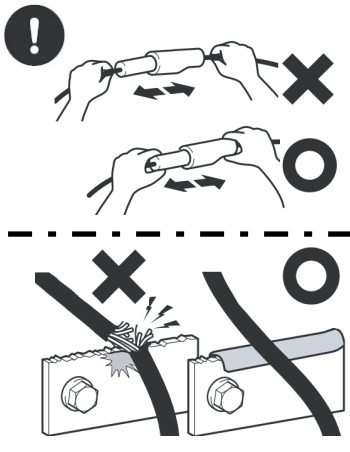

配線の取りまわしは

- ・コネクターは必ず本体を持ってはずし、配線は引っ張らない。
- ・バリ・エッジ部は、ガムテープ等で保護をする。

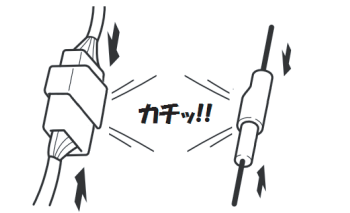

- ・コネクターは「カチッ」と、音がするまで確実に接続して、配線は無理なチカラで引っ張らない。

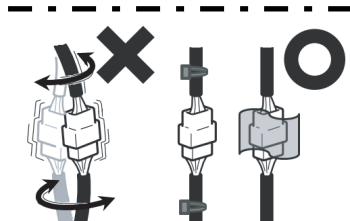

配線のクランプは

- ・結束バンドは配線が動かない程度に締めて、締めすぎない。
- ・結束バンドの余った部分は、エッジにならないようにカットする。
- ・カットした末端が、ほかの配線と接触しないようにする。
- ・コネクターが振動により異音がないように、確実に固定する。

⚠ 注意

- ❗ バッテリー接続中に作業を行なう際は、エアバックセンサー等に衝撃を与えないように十分に注意して作業を行なってください。

目次

1 . 表紙、適合表、構成部品表、構成部品図 1
 2 . 配線取付け上の注意 2
 3 . 目次、取付けに必要な工具・保護具・消耗品、取付構成図 3
 4 . 取付け要領 3 ~ 9
 5 . 取付け後の確認・点検 10
 6 . 回路図 10

取付けに必要な工具・保護具・消耗品

- ・ハサミ、カッター、ニッパー、ラチェット、六角ドライバー、定規・保護テープ
- ・ホワイトガソリン又はイソプロピルアルコール (I P A)、清潔なウエス

本商品は、1年・20,000Kmの保証を実施致します。

(1年または20,000Km走行時点のいずれか早い方まで)

保証の詳細はTRDパーツカタログサイト <<http://www.trdparts.jp/>>

「保証について」をご覧ください。

不具合が発生した場合は、お買い上げいただいた販売店へ、早急にご連絡お願い致します。

取付構成図

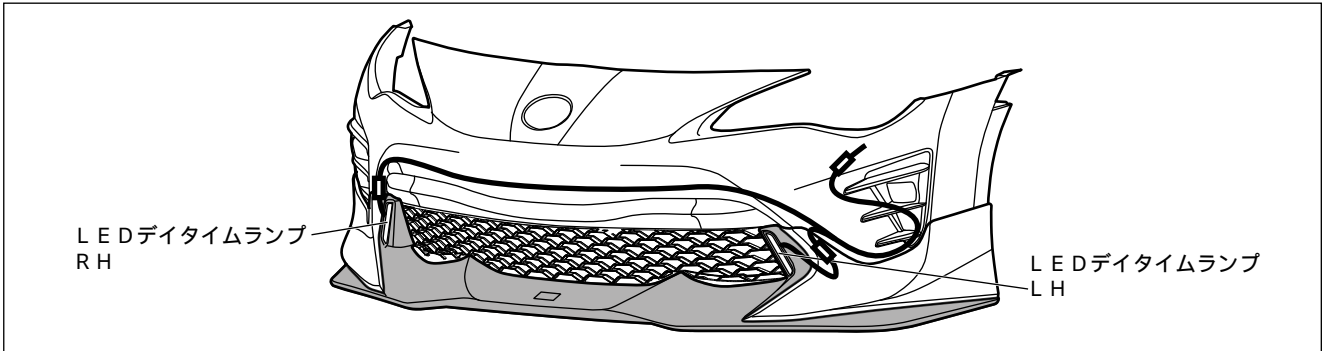

LEDデイタイムランプセット取付けについて

下記は、LEDデイタイムランプの取付け準備・配線作業を記載しています。

該当車両の修理書(トヨタ自動車(株)発行)に従い、本書の注意事項・要領のとおり作業を行ってください。

取付準備

本取付・取扱要領書は、主にLH側を示しております、RH側も同様に行ってください。

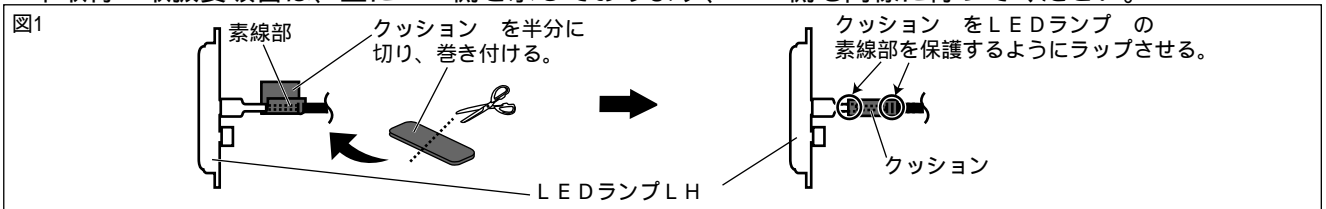

1. 図1のように、クッションを半分に切り、LEDランプLHの素線部を保護するようにクッション1/2を巻き付ける。(1箇所)

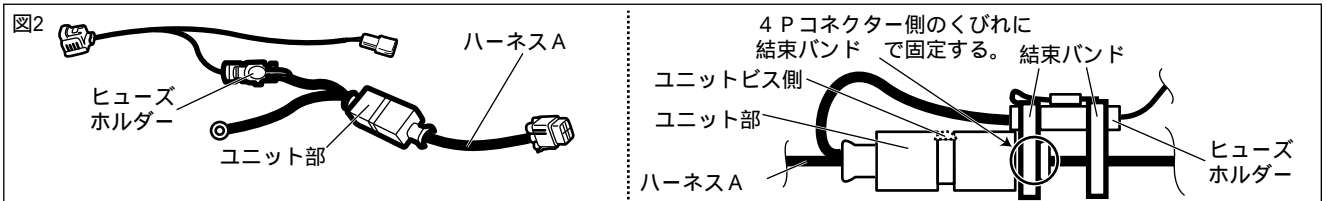

2. 図2のように、ハーネスAのヒューズホルダーをユニット部の指示部に、結束バンドを使用して固定する。(2箇所)

△注意: ヒューズホルダーのキャップに、結束バンドが掛からないようにしてください。

配線の組付け

1. 図3のように、ハーネスA を引廻しハーネスA の各部位が図3 拡大図の位置に配置されるように引廻す。

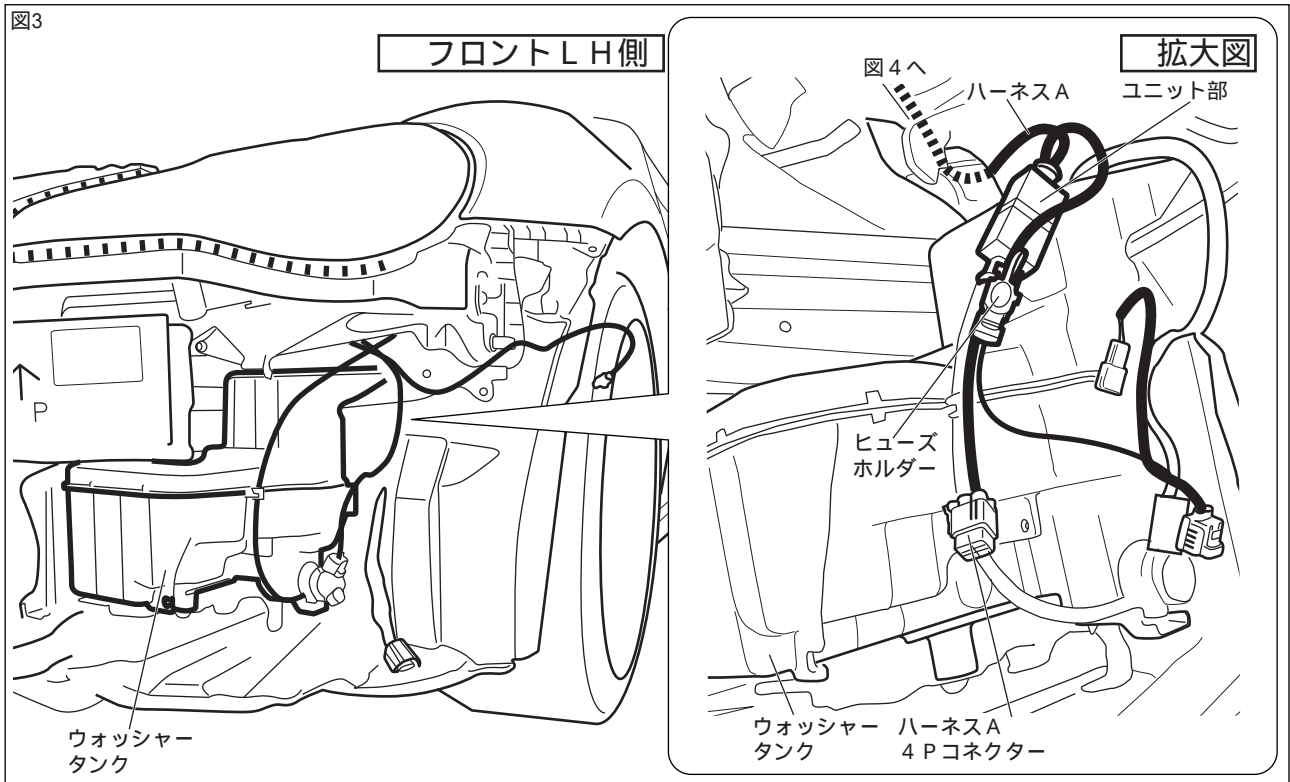

△注意：製品ハーネスの経路上に鋭利なエッジが無いようにしてください。

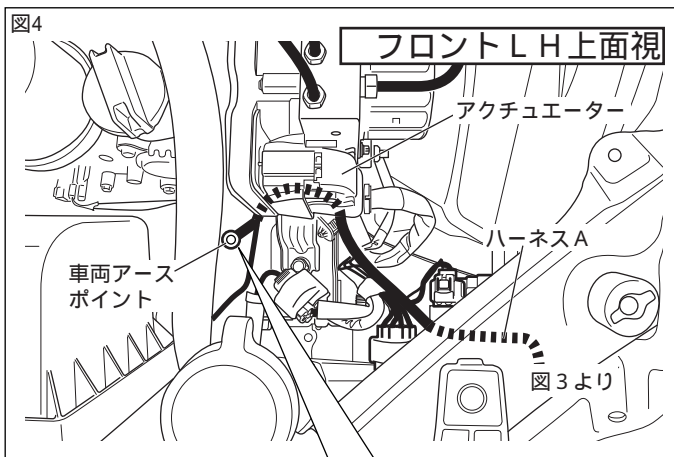

2. 図4のように、ウォッシャータンク上部から車両配線に沿ってハーネスA アース線を車両アースポイントへ通す。

△注意：製品ハーネスが、車両機器・配管に干渉が無いように引廻してください。

3. 図4のように、ハーネスA のアース端子を車両アースポイント端子に沿わせて共締めする。（1箇所）〔8.5 N・m〕

4. 図4のように、ハーネスA を車両ハーネス固定部に沿わせて、結束バンド を使用して仮固定する。（2箇所）

△注意：製品ハーネスの経路上に鋭利なエッジが無いようにしてください。又、結束バンドが素線部に掛からない様に注意してください。

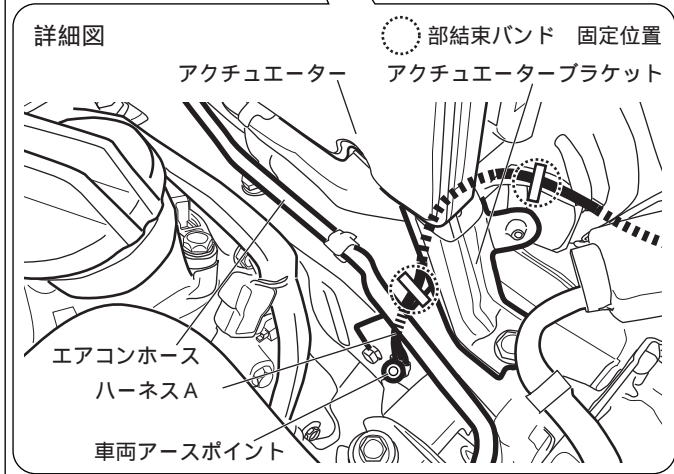

5. 図5 拡大図のように、ハーネスA を車両配線に沿って結束バンド で仮固定する。(1箇所)
6. 図5 拡大図のように、ハーネスA ユニット部をウォッシャータンクの丸穴に結束バンド で仮固定する。(1箇所)
7. ハーネスA の位置を調整し、ユニット部へ仮固定した結束バンド を固定する。(1箇所)

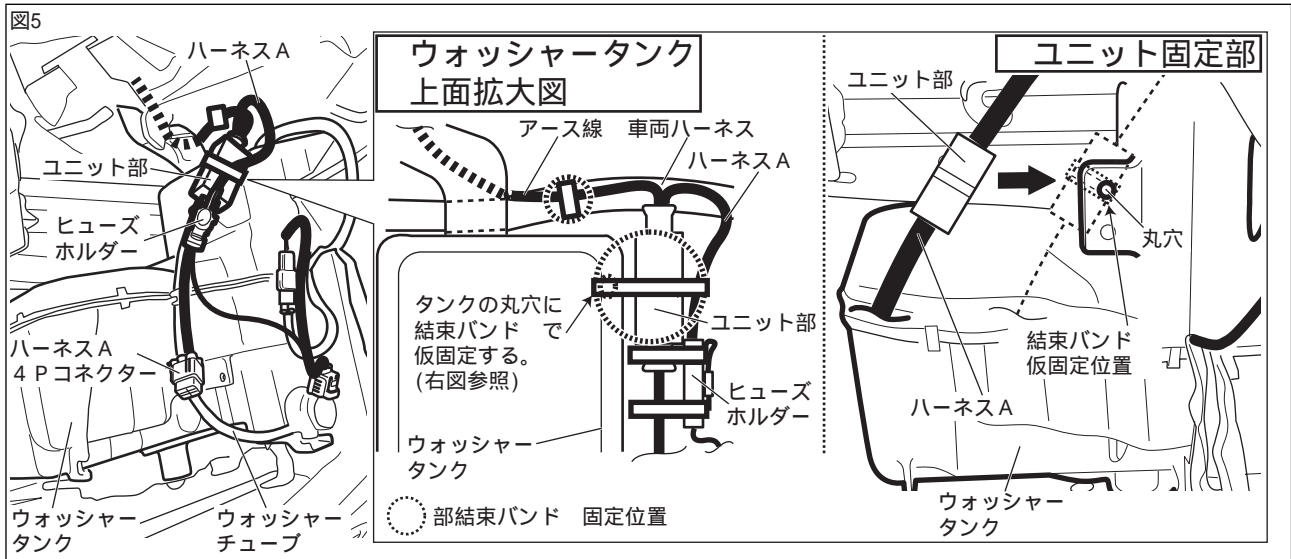

△注意: 製品ハーネスの経路上に鋭利なエッジが無いようにしてください。又、結束バンドが素線部に掛からない様に注意してください。

△注意: 製品ハーネスを束ねる際に、無理に引っ張ったり曲げたりしないように注意してください。又、ウォッシャーチューブには絶対に束ねないようにしてください。

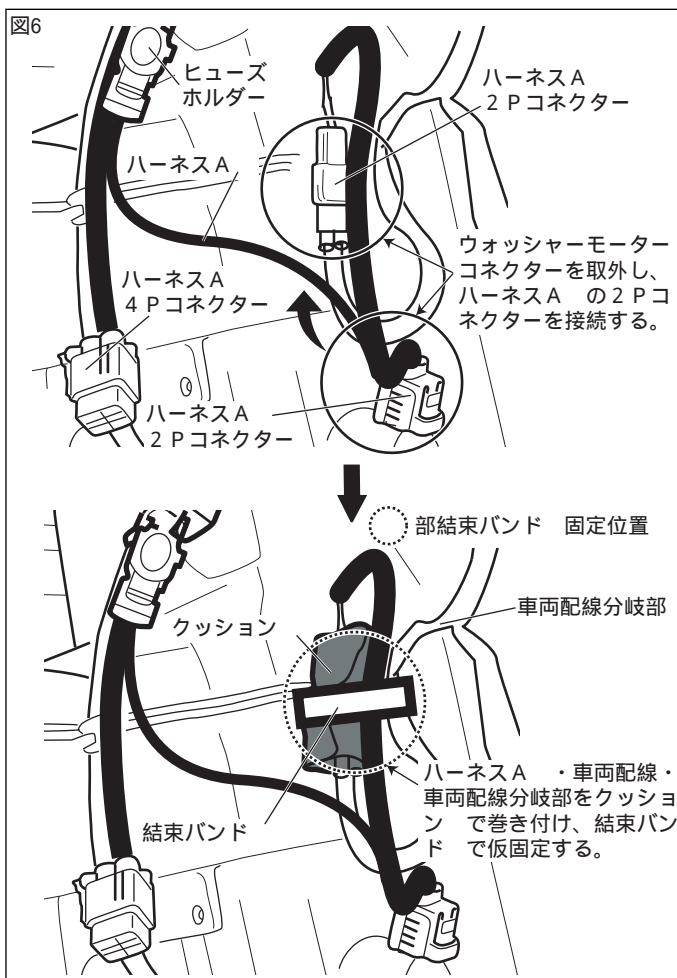

8. 図6のように、車両のウォッシャーモーターのコネクタを外し、ハーネスA 2Pコネクタを接続する。

9. 図6のように、ウォッシャーモーターコネクタとハーネスA 2Pコネクタの接続箇所にクッション を巻き付ける。

10. 図6のように、ハーネスA ・車両配線をクッション 貼付位置に結束バンド で仮固定する。(1箇所)

11. ハーネスA の位置を調整し、仮固定した各結束バンド を固定する。(4箇所)

△注意: 製品ハーネスを束ねる際に、無理に引っ張ったり曲げたりしないように注意してください。

12. ハーネスA にハーネスB とLEDランプRH・LH を接続し、バッテリーのマイナス端子を仮接続する。

13. イグニッションONの状態LEDランプRH・LH が正常に点灯することを確認する。

14. LEDランプRH・LH、ハーネスB、バッテリーのマイナス端子を取外す。

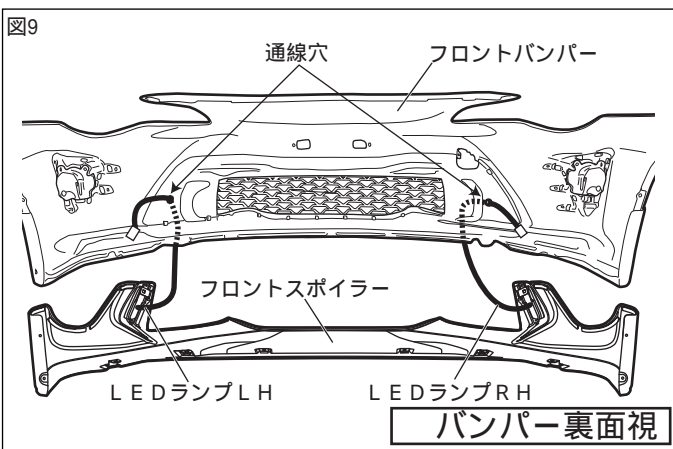
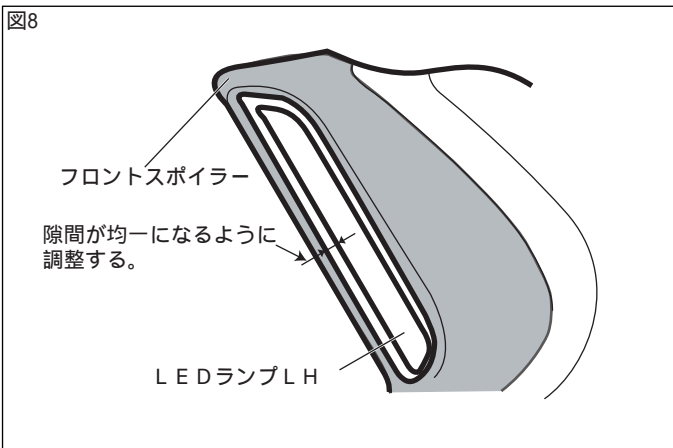
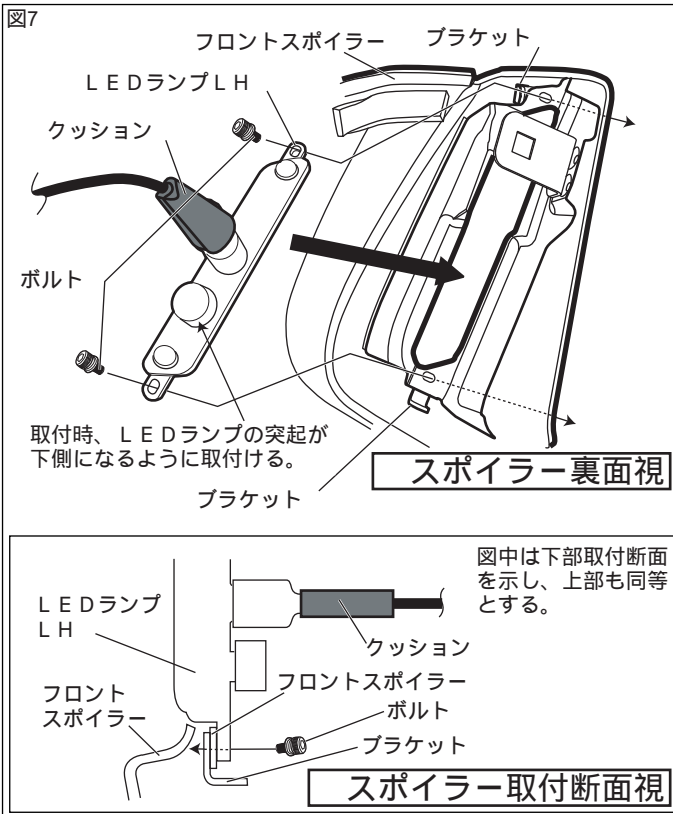

LEDデイトムランプの取付け

1. 図7のように、フロントスポイラーにLEDランプ LH をブラケット を使用し、フロントスポイラーの別ピースにボルトで仮締めする。(2箇所)

2. 図8のように、フロントスポイラーと仮締めしたLEDランプ LH の周囲の隙間が均一になるように調整し、フロントスポイラーに取付けする。(1箇所)

3. 図9のように、LEDランプを組付けたフロントスポイラー ASSY をフロントバンパーの通線穴に通し、フロントバンパーに仮組付けする。(2箇所)

⚠ 注意：仮組付けしたスポイラーが脱落しないように、保護テープ等でフロントバンパーに保持して後作業を行ってください。

フロントスポイラー仮組付けは、フロントスポイラー取付要領書に従い、取付作業をしてください。

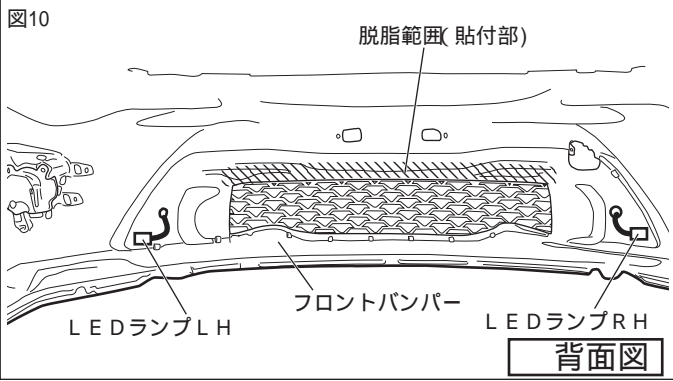

バンパー側の配線の引き廻しと接続

1. 図10のように、脱脂範囲（貼付部）のフロントバンパーロアグリルの汚れを取り除きホワイトガソリン又はイソプロピルアルコール（以下、IPAという）で一方向に拭いて脱脂する。

△注意：脱脂を行う際、上記以外の溶剤は使用しないでください。油脂分が残り、テープが剥がれる原因になります。

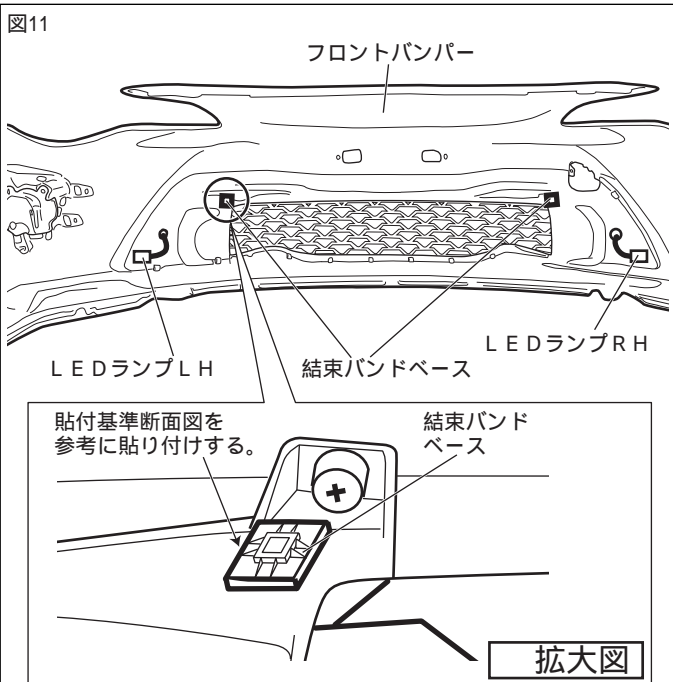

2. 図11のように、結束バンドベースを貼付部に貼り付ける。（1箇所）

△注意：結束バンドベースの貼付面に隙間があると脱落の原因になりますので必ず平らな面に貼り付けしてください。

貼付基準断面図

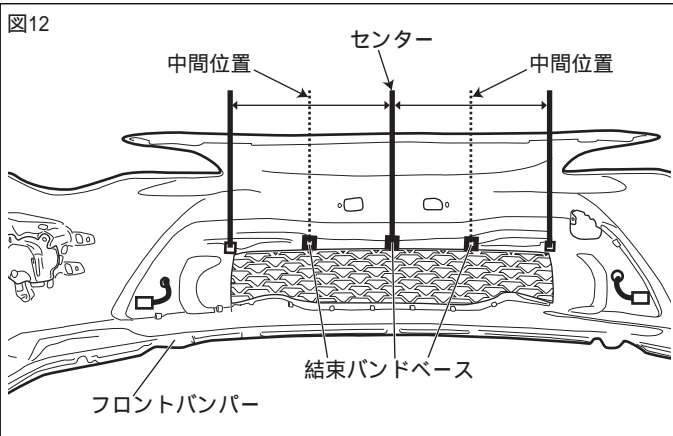
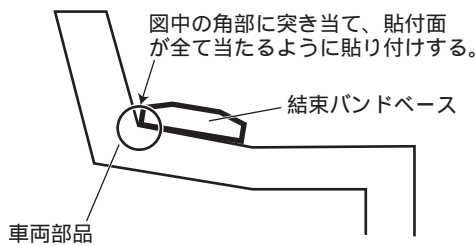

3. 図12のように、フロントバンパーロアグリル中央の位置と図11で貼り付けた結束バンドベースの中間に結束バンドベースを貼り付ける。（3箇所）

△注意：結束バンドベースの貼付面に隙間があると脱落の原因になりますので必ず平らな面に貼り付けしてください。

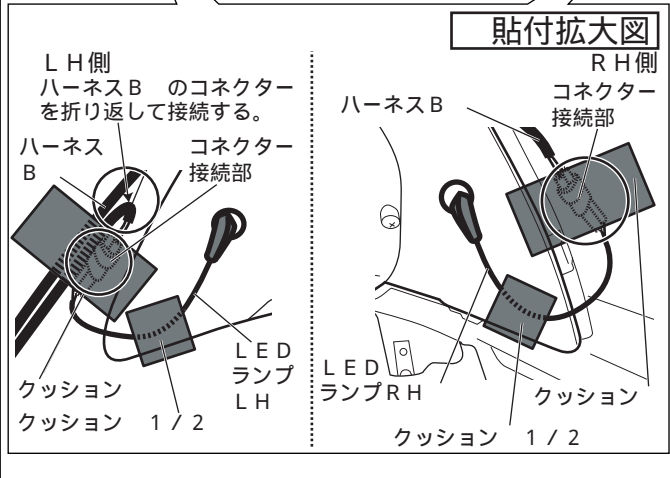
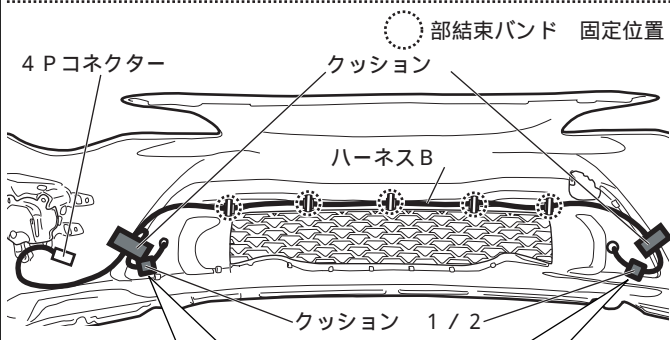
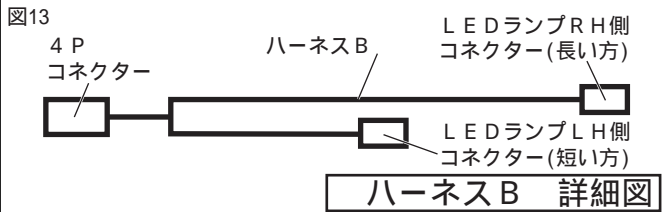

4. 図13のように、ハーネス B を結束バンド ベース に結束バンド で仮固定する。(5箇所)
5. 図13のように、ハーネス B の LED ランプ 接続用コネクターを LED ランプ LH コネクターと接続し、ロアグリル横にクッション で固定する。(1箇所)
6. 図13のように、クッション を半分に切り LED ランプ LH の配線を貼り付け固定する。(1箇所)
7. ハーネス B の位置を調整し、仮固定した各結束バンド を固定する。(5箇所)

△注意: 製品ハーネスの経路上に鋭利なエッジが無いようにしてください。又、結束バンドが素線部に掛からない様に注意してください。

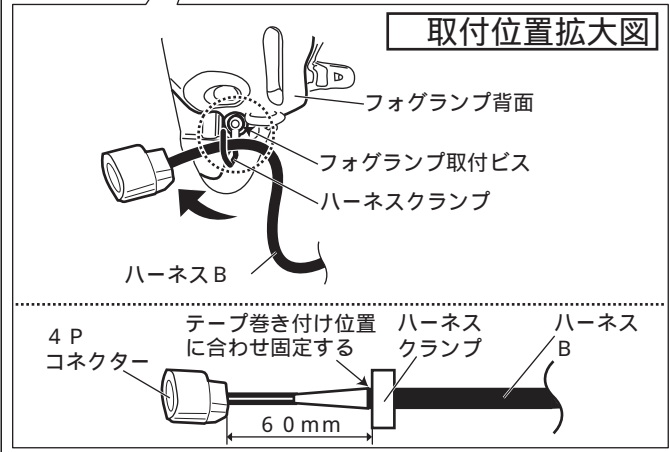
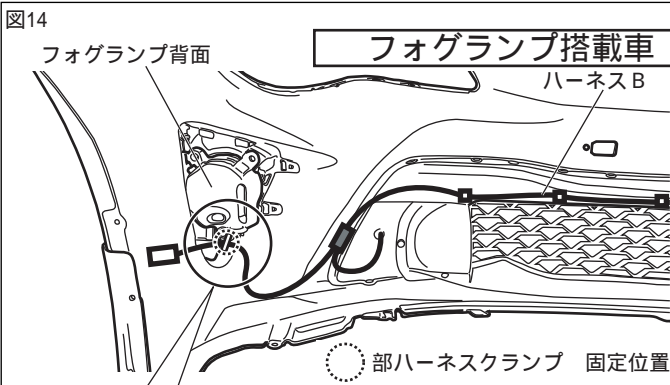

バンパー側の配線の固定 フォグランプ有り車

- a. 図14のように、フォグランプ取付ビスにハーネスクランプ を共締めし、ハーネス B の 4 P コネクターを、図中の位置で固定する。

△注意: 製品ハーネスの経路上に鋭利なエッジが無いようにしてください。又、製品ハーネス素線部がハーネスクランプにかからない様に注意してください。

△注意: フォグランプ有りの車両の場合、結束バンドは1本余ります。

図15

フォグランプ未搭載車

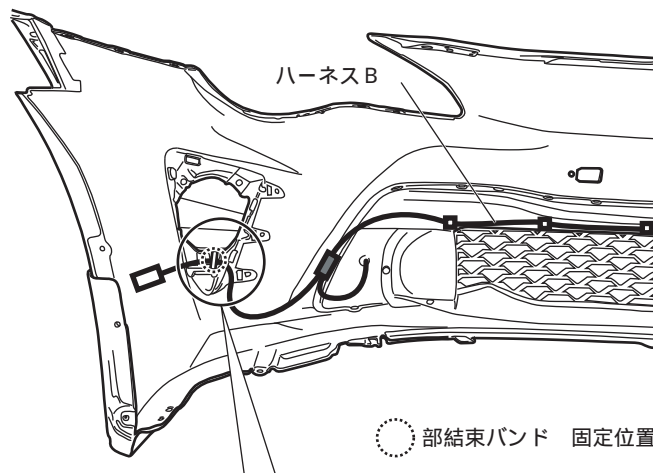

取付位置拡大図



図16



フォグランプ無し車

- b. 図15のように、フォグランプ取付用ビス穴に結束バンドを通し、ハーネス B の 4 P コネクターを図中の位置で固定する。

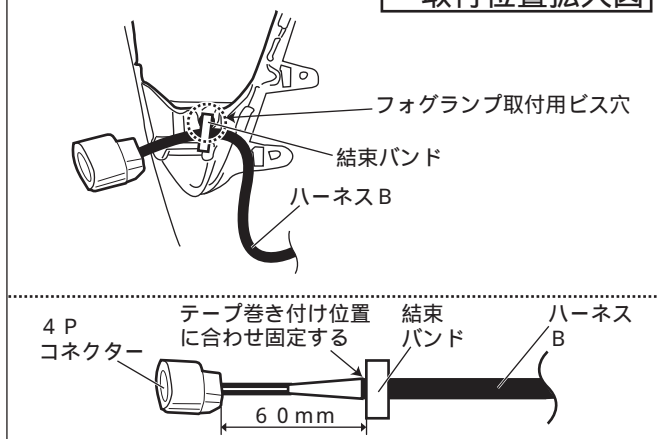
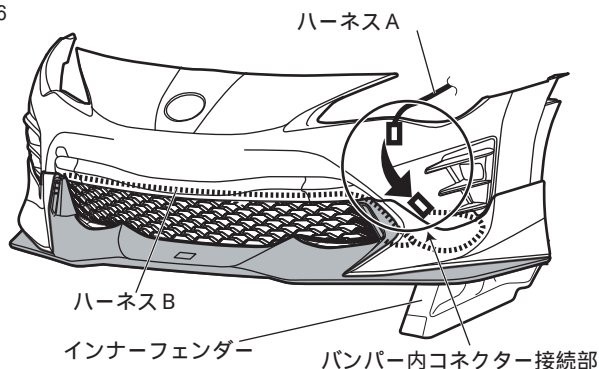
△注意：製品ハーネスの経路上に鋭利なエッジが無いようにしてください。又、結束バンドが素線部に掛からない様に注意してください。

△注意：フォグランプ無しの場合は、ハーネスクランプは使用しません。

接続と復元

1. インナーフェンダーを残した状態にして、フロントバンパーと取り外した車両部品を復元する。

△注意：車両部品の復元時、配線のかみ込みに注意してください。

2. 図16のように、ハーネス A 4 P コネクターとハーネス B 4 P コネクターを接続しインナーフェンダーを復元する。

フロントスポイラー取付は、フロントスポイラー取付要領書に従い、取付作業をしてください。

回路図(図17)

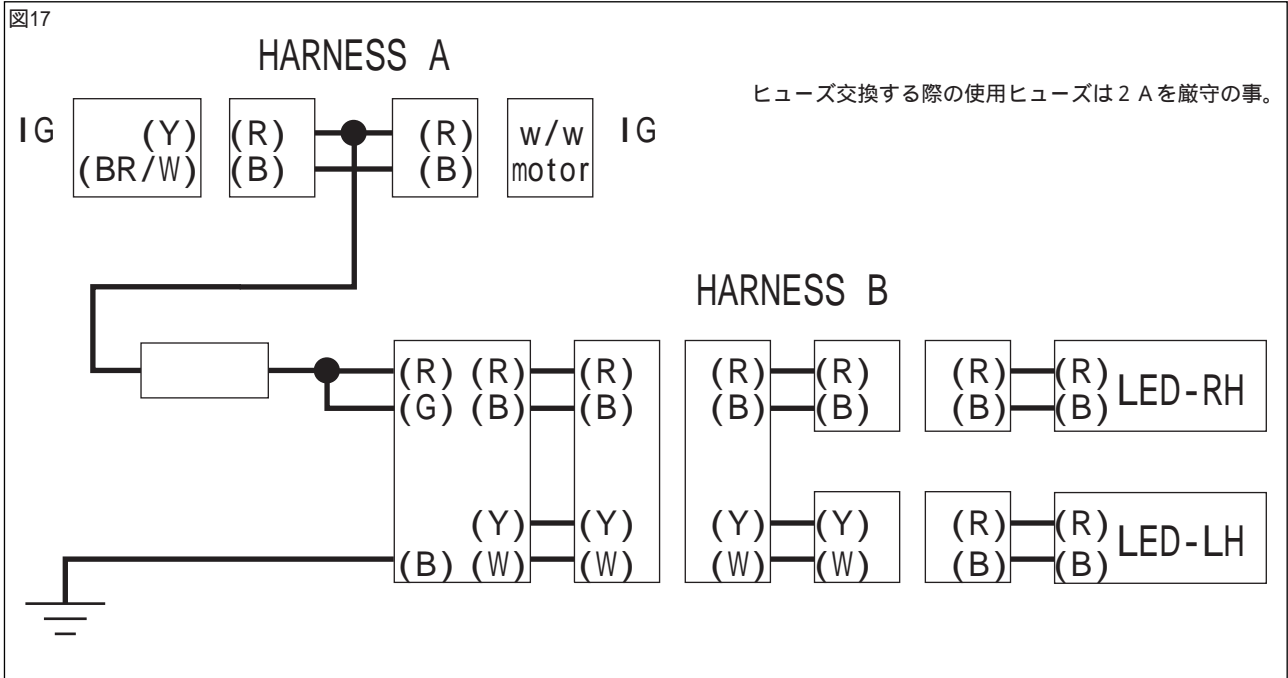

取付完了後の点検・注意事項

1. フロントスポイラー、及びフロントバンパーがスクリュー・クリップにて、車両に確実に取付けられているか点検する。
2. 製品、及び車両部品に傷を付けていないか点検する。
3. ウィンドウォッシャーの作動点検を行う。
4. イグニッションONの状態ではLEDランプが正常に点灯することを確認する。